



3307 / 3307 P

3307 - Walzenzug mit Vibrationsglattbandage

3307 P - Walzenzug mit Vibrationsstampffußbandage



- ▶ Ergonomischer Fahrersitz für perfekte Rundumsicht
- ▶ Übersichtliches Informationsdisplay
- ▶ Hohe Steigfähigkeit durch Selbstsperrdifferential
- ▶ 3-Punkt Knickgelenk für höchsten Fahrkomfort
- ▶ Hydrostatische Lenkung
- ▶ Einfachste Wartung, lange Serviceintervalle



3307 / 3307 P

3307 - Walzenzug mit Vibrationsglattpfandage
3307 P - Walzenzug mit Vibrationsstammpfandage

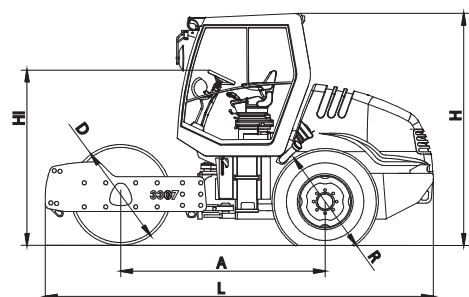
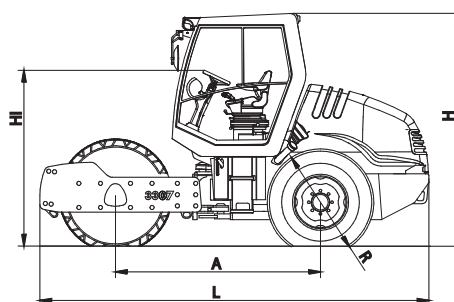
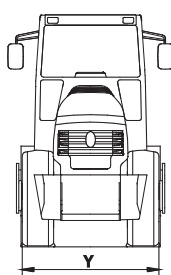
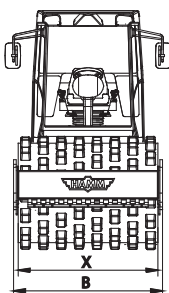

	3307	3307 P
Gewichte		
Betriebsgewicht	kg 6840	6840
Höchstgewicht	kg 7800	7800
Achslast, vorn/hinten	kg 3960/2880	3960/2880
Radlast pro Reifen, hinten	kg 1440	1440
Statische Linienlast, vorn	kg/cm 23,3	
Abmessungen Maschine		
Maximale Arbeitsbreite	mm 1680	1680
Spurkreisradius, innen	mm 3060	3060
Stamppfüße, Anzahl		112
Höhe der Stamppfüße	mm	80
Stirnfläche der Stamppfüße		113
Reifengröße, hinten	AW 14.9-24 8 TL	TR 14.9-24 8 TL
Dieselmotor		
Hersteller	DEUTZ	DEUTZ
Typ	TD 2011 L04 W	TD 2011 L04 W
Zylinder, Anzahl	4	4
Leistung ISO 14396, kW/PS/UpM	68,0/92,5/2600	68,0/92,5/2600
Leistung SAE J1349, kW/HP/UpM	68,0/91,1/2600	68,0/91,1/2600
Abgasstufe EU / USA	III / Tier 3	III / Tier 3
Fahrtrieb		
Fahrtrieb hydrost., vorn/hinten	Radmotor/Achse	Radmotor/Achse
Geschwindigkeit, Arbeitsgang	0-4,4/0-6,3/0-6,7	0-4,5/0-6,0/0-7,2
Geschwindigkeit, Transportgang	0-12,5	0-11,9
Steigfähigkeit, mit/ohne Vibration	% 54/59	65/70

Schwingungssystem

Hydrostatischer Antrieb

Vibration		
Vibrationsfrequenz, vorn, I/II	Hz	30/42
Amplitude, vorn, I/II	mm	1,7/0,6
Zentrifugalkraft, vorn, I/II	kN	125/95

Lenkung		
Lenkung, Art		Knicklenkung
Lenkung, Betätigung		hydrostatisch, Lenkrad
Lenkeinschlag +/-	°	35
Pendelwinkel +/-	°	10

Bremsanlage		
Betriebsbremse, Wirkung		hydrostatisch
Betriebsbremse, Betätigung		Fahrhebel
Parkbremse, Wirkung		Federspeicher/mechanisch
Parkbremse, Betätigung		elektr. u. autom.
Hilfsbremse, Wirkung		hydr./mech.
Hilfsbremse, Betätigung		Not-Stop

Ausstattung
ROPS-Komfort-Großraumkabine, gefederter Fahrersitz, Beidseitiger Aufstieg, Scheibenwischer vorn und hinten, Sitzkonsole seitlich verschieb- und schwenkbar, Stufenloser hydrostatischer Allradantrieb, Große Motorleistung mit Traktionskontrolle, Schwenkbare Lenk- und Armaturenkonsole, Modernes Informations- und Kontrolldisplay, Kippbare GFK-Motorhaube, CE-Konformität, Beleuchtung nach StVZO

Sonderausstattung
Arbeitsscheinwerfer, Außen- und Innenspiegel, Radio, Heizung mit staubfreier Lüftung, Klimaanlage, Schallisolierung, ROPS/FOPS, Sonnendach, HCQ-Verdichtungsmesser, HCQ-Drucker, HCQ-GPS-Verdichtungsdokumentation, Fahrtenschreiber

Gesamtlänge	L	4680	4680
Breite	B	1790	1790
Gesamthöhe	H	2795	2820
Achsabstand	A	2465	2465
Bandagenbreite	X	1680	1680
Bandagendurchmesser	D	1216	1356
Breite über Reifen	Y	1650	1650
Reifendurchmesser	R	1280	1280