



485 EX / 485 TX



-  Stammholz bis 24 cm
-  Einzugsbreite 300 mm
-  Standardgewicht ca. 1.950 kg (EX) und 2.000 kg (TX)

Motor und Fahrgestell:

Wassergekühlter 4-Zyl. Kubota-Turbo-Dieselmotor 55,4 kW (75 PS). Industrie-Freilaufkupplung. Einachs-Fahrgestell (80 km/h) EX oder Tandem-Fahrgestell TX, vollverzinkt. Höhenverstellbare Zugeinrichtung mit Auflaufbremse und Kugelumlaufkupplung oder DIN Zugöse. Stützrad vorne, Abstellstütze hinten (EX). Stahlblech-Kotflügel, begehbar. Beleuchtung nach StVZO (prallgeschützt). Schwerlastbereifung 205/65 R17,5 (EX) oder 185/70 R14 (TX). TÜV-Gutachten und ABE (D, NL, F).

Gehäuse/Trichter/Ausblasrohr:

Hackergehäuse drehbar (270°). Einzugstrichter mit Klappe nach CE-Norm. Ausblasrohr schwenkbar mit verstellbarer Streuklappe (nach GS-Norm). Kugeldrehkranz für Ausblasrohr. Länge Ausblasrohr wählbar (zwei Längen). Geräuschdämmung.

Hackwerk:

Hackwerk mit Sicherheitsschaltung nach EN 13525. 2-Messer-Hackscheibe mit stufenlos einstellbaren, mehrfach nachschleifbaren Messern (Hackschnitzzellänge 5-25mm). Geschlossenes Messersystem. Horizontales Gegenmesser 4-fach und vertikale Gegenschneide 2-fach nutzbar. Hackscheiben-Wickelschutz.

Hydraulischer Einzug:

Eigener Hydraulikkreislauf. PowerGrip Einzugswalzen mit hydraulischem Zwangseinzug und zwei eigenen Ölmotoren. Parallel geführte Oberwalze. Hackschnitzzellängenverstellung hydraulisch. Füllstandsanzeige für Hydrauliköltank.

Auftrag Nr.

Adresse/Händlerstempel

Zusatzoptionen

Antrieb/Motor

- (1) Power-Control-System inkl. Minutenzähler
- (2) Batterie-Hauptschalter
- (3) Abschließbarer Tankdeckel
- (4) Schmierung zentral

Fahrgestell/Gehäuse

- (5) Hydraulischer Radantrieb (nur EX)
- (6) Ersatzrad mit Halterung EX
- (7) Ersatzrad mit Halterung TX
- (8) Rundumleuchte, gelb, mit Stativ
- (9) Elektr. Blitz-Kennleuchte 12 V gelb, mit Stativ
- (10) Schutzgitter für Rückleuchten
- (11) Diebstahlsicherung für Kugelumlaufkupplung oder DIN Zugöse
- (12) Kugelumlaufkupplung oder DIN Zugöse extra

Ausblasrohr

- (13) Länge Ausblasrohr (Standard kurz/lang) wahlweise ohne Aufpreis
- (14) Ausblasrohr-Schalldämmung innen (-2 dBA)
- (15) Ausblasrohr klappbare Ausführung (bei Standard kurz/lang)
- (16) Verlängerung Ausblasrohr waagrecht (bis zu 1.000 mm)
- (17) Verlängerung Ausblasrohr senkrecht (bis zu 500 mm)

Hackwerk

- (18) Flüsterschnitt® Häckselsystem, beinhaltet Pos. (14)
- (19) Palmenversion für langfaseriges Material

Sonstiges

- (20) Sonderlackierung
- (21) Gebühren für Tageszulassung inkl. An- und Abmeldeservice
- (22) Sicherheitsschaltung (SAFEchip)



schliesing[®]

www.schliesing.com

Datum

Unterschrift

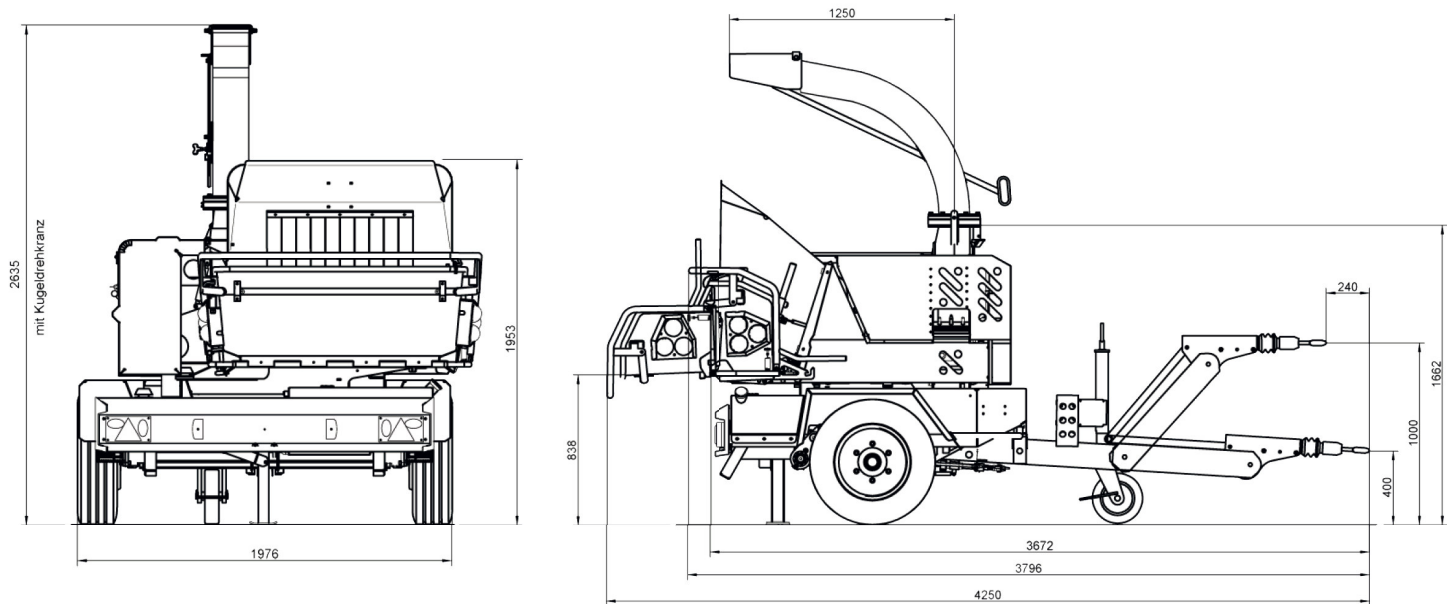

Der Holzzerkleinerer entspricht den Sicherheitsvorschriften der DIN-EN 13525

- ☑ Drehbares Hackergehäuse (270°)
- ☑ Klappbarer Einzugsrichter nach CE-Norm, mind. 1.500 mm Eingabetiefe
- ☑ Trichtermaße (innen): Breite = 1.170 mm, Höhe = 1.035 mm
- ☑ Hackscheibe Ø 800 mm, 40 mm dick
- ☑ Geschlossenes Messersystem für schnellen, sicheren und exakten Messerwechsel
- ☑ Stufenlos hydraulisch einstellbare Hackmesser (Hackschnitzzellänge 5-25mm)
- ☑ Hackmesser mehrfach nachschleifbar für hohe Standzeit (ca. 10x)
- ☑ Horizontales Gegenmesser 4-fach und vertikale Gegenschneide 2-fach nutzbar für hohe Standzeit
- ☑ Top-Wickelschutz am Hauptlager der Hackscheibe
- ☑ PowerGrip Einzugswalzen, 300 mm breit, mit hydraulischem Zwangseinzug mit zwei eigenen Ölmotoren für aggressives und gleichmäßiges Einzugsverhalten sowie Verhinderung eines seitlichen Ausschlagens der Äste
- ☑ Parallel geführte Oberwalze für regelmäßigen und gleichmäßigen Einzug (kein Verkanten des zugeführten Materials)
- ☑ Ausblasrohr mit verstellbarer Streuklappe voll schwenkbar nach GS-Norm
- ☑ Ausblasrohr auf Kugeldrehkranz
- ☑ Füllstandsanzeige für Hydrauliköltank
- ☑ Relevante Maschinenteile mit Geräuschdämmung (insb. Haube)

Unsere Dieselmotoren übertreffen die Abgasvorschriften der EU 97/68 Stufe III A

- ☑ Wassergekühlter 4-Zylinder Kubota-Turbo-Dieselmotor mit 55,4 kW (75 PS)
- ☑ Industrie-Freilaufkupplung, automatisch wirkend zwischen Motor und Hackscheibe
- ☑ Vollverzinktes korrosionsbeständiges Einachs-Fahrgestell (EX) oder Tandem-Fahrgestell (TX) für 80 km/h inklusive TÜV-Abnahme und ABE (D, NL, F)
- ☑ Feststehende Stahlblech-Kotflügel, begehbar
- ☑ Massives Stützrad vorne und Abstellstütze hinten (EX)
- ☑ Höhenverstellbare Zugeinrichtung mit Auflaufbremse und Kugelkupplung oder DIN Zugöse
- ☑ Beleuchtung nach StVZO (prallgeschützt)
- ☑ Schwerlastbereifung 205/65 R17,5 (EX) oder 185/70 R14 (TX)
- ☑ Gesamtgewicht:
 - EX (Einachs-Fahrgestell) ca. 1.950 kg,
 - TX (Tandem-Fahrgestell) ca. 2.000 kg
- ☑ Optional: Power-Control-System mit Minutenzähler

485 EX / 485 TX

Der SAFEchip

- ☑ Empfohlen von der BG Gartenbau
- ☑ Berührungsfreies elektromagnetisches Schutzschild
- ☑ Verhindert, dass der Anwender die laufende Einzugswalze berührt und schließt Verletzungen aus
- ☑ Im Alltag erprobt
- ☑ Von Anwendern positiv bewertet
- ☑ Fügt sich nahtlos in den Arbeitsablauf ein

Der Flüsterschnitt®

- ☑ Einzigartiges, patentiertes Verfahren
- ☑ Seit über 15 Jahren am Markt etabliert und erprobt
- ☑ V-förmige Messer ziehen das Holz gleichmäßiger und vibrationsärmer ein als herkömmliche Messer
- ☑ Gesteigerte Arbeitssicherheit
- ☑ Geräusch-Reduktion um bis zu 30%
- ☑ Deutlich reduzierte Betriebskosten durch bis zu 40% längere Messerstandzeit
- ☑ Optional für fast alle schliesing-Maschinen

schliesing Machinery GmbH

St. Huberter Str. 103
D-47906 Kempen
Tel: +49 (0) 2152 / 9140-0
Fax: +49 (0) 2152 / 9140-50



schliesing®

www.schliesing.com