

L30B PRO / L35B PRO



VOLVO

KRAFTVOLL UND WENDIG – DIE NEUEN KOMPAKTEN

Die Kompakt-Radlader Volvo L30B Pro und L35B Pro leisten mehr bei geringerem Kraft- und Kostenaufwand und sind höchst produktiv und vielseitig. Machen Sie eine Probefahrt, und Sie werden feststellen: diese Kompakt-Radlader setzen ganz neue Maßstäbe für Leistung und Flexibilität.

L30B Pro und L35B Pro sind mit kraftvollen und zugleich kraftstoffsparenden Diesel-Direkteinspritzern von Volvo ausgestattet. Damit sind die Volvo-Kleinlader ganz groß, wenn es um die Leistung geht. Umweltverträglich sind sie auch, diese neuen Kompakten, denn sie bleiben weit unter den festgeschriebenen EU-Grenzwerten.

Selbst schwieriges Gelände kann diese Kompakt-Radlader nicht aufhalten: die zuschaltbaren 100%igen Differentialsperren vorne und hinten bewirken stets optimale Traktion an allen Rädern.

Hohe Leistung und kurze Taktzeiten sind u.a. den separaten Kreisen für Arbeits- und Lenkhydraulik zu verdanken. Plötzliche Lenkmanöver führen somit nicht zu einer Verlangsamung oder gar zum Stillstand der Arbeitsbewegungen mit dem Anbaugerät. Die vorgesteuerte Hydraulik reagiert stets unverzüglich und exakt auf alle Fahrerbefehle.

Mit unseren Kompakten kommen Sie überall hin - auch an Stellen, wo andere aufgeben würden. Kompakte Abmessungen und robuste Portalachsen mit hoher Bodenfreiheit bilden die Voraussetzung dafür. Hinzu kommt die ausgezeichnete Stabilität durch die ausgewogene Achslastverteilung.

Beide Modelle überzeugen durch die vorbildliche Manövrierbarkeit. Das Knick-Pendelgelenk ist ideal für den Einsatz an verwinkelten Engpässen und steigert zudem den Fahrkomfort in unebenem Gelände ganz wesentlich. Außerdem vermittelt dem Fahrer ein hohes Sicherheitsgefühl.

Das nach unten hin abgeschrägte Kontergewicht erweist sich als deutlicher Vorzug beim Einsatz am Hang. Kurz gesagt, unsere neuen Kompakten meistern wechselnde Einsatzsituationen - sei es an Steigungen, auf schwierigem Untergrund oder in beengten Räumen - mit erstaunlicher Wendigkeit und vorbildlicher Leistung.



- Kraftvolle, emissionsarme Motoren - damit sparen Sie Geld bei jedem Einsatz.



- Zuschaltbare Differentialsperren - stets optimale Traktion.



- Separate Hydraulikkreise - störungsfreie Bewegungsabläufe und kurze Arbeitsspiele.



- Große Bodenfreiheit, vorbildliche Durchzugskraft und Traktion.
- Vorgesteuerte Hydraulik - feinfühlig, präzise Bedienung der Bewegungsfunktionen.



- Knick-Pendelgelenk - ideal in beengten Bereichen.
- Günstiger Freiwinkel am Heck - vorteilhaft beim Einsatz am Hang.

UNSERE „MÄDCHEN FÜR ALLES“...

Mit einer breiten Palette von Anbaugeräten werden L30B Pro und L35B Pro zu echten Allroundern und leisten ganz Erstaunliches. Komfort und Sicherheit am Arbeitsplatz erleichtern dabei den Fahreralltag und lassen selbst schwierige Einsätze wie ein Kinderspiel erscheinen.

Der Werkzeugwechsel gestaltet sich rasch und einfach mit dem serienmäßigen hydraulischen Schnellwechsler, den Sie direkt vom Fahrerplatz aus betätigen. Das Anbaugeräteprogramm lässt dabei kaum einen Wunsch offen: Schaufeln aller Art, Ladegabeln, Lasthaken, Kehrwalze oder Schneepflug – nennen Sie uns Ihren Einsatz, wir haben die Werkzeuge. Adapter für den Anbau von Fremdgeräten am Z-Geräteträger stehen ebenfalls zur Verfügung.

Die Z-Kinematik mit doppelten Hubzylindern entwickelt enorme Losbrech- und Reißkraft und hält auch in oberster Hubstellung die Last immer fest im Griff. Die Parallelführung ist dabei stets vorbildlich. Das lange, geschwungene und schmale Hubgerüst gestattet guten Überblick und zielsicheres Arbeiten. Für den L35B Pro steht zudem ein TP-Hubgerüst als Ausrüstungsalternative zur Verfügung.

Gewölbte Heckpartie und 3-D-Panoramakabine mit minimalen Zwischenstegen erlauben eine unbehinderte Rundumsicht - für noch mehr Sicherheit am Einsatzort.

Gleitgeschützte Trittflächen und sichere Handläufe bieten die erforderliche Dreipunktstützung, damit Ein- und Ausstieg ohne Ausrutscher vorstatten gehen. Am Arbeitsplatz angelangt, wird man feststellen, dass diese Radlader zwar außen kompakt, innen aber erstaunlich geräumig sind. Mit sinnvoll angeordneten Bedienelementen und gut überschaubaren Anzeigen hat der Fahrer sein „Arbeitspferd“ stets gut im Griff.

Ein Multifunktionshebel in Joystick-Ausführung gestattet die mühelose Handhabung der Ausrüstungsfunktionen und ist mit fingerleicht zu betätigenden Tasten für Fahrtrichtungswechsel und Differentialsperren versehen. Mit hervorragender Klimatisierung, verstellbarem Fahrersitz und individuell justierbarer Lenksäule und Armlehne sind alle Voraussetzungen für ermüdungsfreies Arbeiten gegeben.



- Hydraulischer Schnellwechsler – Werkzeugwechsel im Handumdrehen.



- Große Auswahl an Anbaugeräten, z.B. Lasthaken



- Klappschaufel



- Kehrwalze



- Übersichtliche, klar gegliederte Instrumententafel mit LCD-Display.
- Geräumige Komfortkabine mit Panoramablick.
- Z-Kinematik – leicht zu überblicken.
- Rutschfeste Trittplächen – sicherer Ein- und Ausstieg.
- Multifunktionshebel in Joystick-Ausführung.



SERVICEFREUNDLICHE QUALITÄT

Die Kompakten von Volvo machen ihrem Namen alle Ehre, denn sie sind von Kopf bis Fuß – oder genauer gesagt, von den abriebfesten Schaufelzähnen bis zum robusten Fahrwerk – auf Qualität getrimmt.

Neben hoher Leistung und Vielseitigkeit zeichnen sich die Kompakt-Radlader L30B Pro und L35B Pro von Volvo durch vorbildliche Servicefreundlichkeit aus, zweifellos ein Plus für die Verfügbarkeit. Dank gutem Zugang zu den verschiedenen Baugruppen sind Wartung und Service rasch erledigt – und die Kompakten sind somit hauptsächlich im produktiven Einsatz tätig.

Unter der aufklappbaren Motorhaube sitzen Motor und zentrale Wartungspunkte in servicefreundlicher Queranordnung. Die Filter für Ansaugluft, Hydraulik- und Schmieröl sowie Kraftstoff sind bequem vom Boden aus zugänglich, wie auch der Kraftstoff-Einfüllstutzen. Riementriebe und Wasserabscheider in haltbarer Ausführung sind nur einige Details, die zum störungsfreien Betrieb beitragen und dazu, daß der Fahrer seinen Arbeitstag am Steuer anstatt unter der Motorhaube verbringt.

Die Hydraulikschläuche und die Verkabelung für die Bordelektrik werden scheuerfrei zentral durch das Knick-/Pendelgelenk geführt und sind, da hier die geringsten Bewegungen auftreten, optimal geschützt und kaum reparaturanfällig.

Mit ROPS- und FOPS-Schutz der Kabinn, Sicherheitsgurt und hydrostatischem Zweifach-Bremssystem ist rundum für die Sicherheit des Fahrers gesorgt. Arbeitsscheinwerfer vorne und hinten bedeuten Sicherheit am Einsatzort. Das alles summiert sich zu einem sicheren Arbeitsumfeld für den Fahrer und seine Kollegen auf der Baustelle.



- Geschützte Schlauch- und Kabelverlegung verhindert teure Stillstandszeiten



- Lange Wartungsabstände und einfach zugängliche Filter



- Hochwertige Komponenten und Produktionsverfahren bürgen für lange Lebensdauer



- Schaufelzähne mit Biß
- Einfacher Zugang zum Motorraum.



- Langlebige HydraulikölfILTER senken die Betriebskosten.
- ROPS/FOPS-zugelassene Kabine – ein sicherer Arbeitsplatz.

DER L30B PRO / L35B PRO IM DETAIL

Motor

Vierzylindriger Volvo Viertakt-Dieselmotor in Reihenbauweise. Direkteinspritzer mit Abgasturbolader. Öl/Luftkühlung.

Ansaugluftreinigung:

1. Papierfilter mit Anzeige in der Fahrerkabine / 2. Sicherheitsfilter

	L30B Pro	L35B Pro
Motor	D3DCDE2	D3DCEE2
Motorleistung, brutto bei	2300 U/min	2600 U/min
SAE J1995	52 kW - 71 PS	57 kW - 77 PS
Motorleistung, netto, bei	2300 U/min	2600 U/min
SAE J1349 - DIN ISO 1585	50 kW - 68 PS	55 kW - 75 PS
Max. Drehmoment bei	1600 U/min	1600 U/min
SAE J1995 netto	241 Nm	241 Nm
DIN ISO 1585	241 Nm	241 Nm
Hubraum	3,11 l	3,11 l

Elektrische Anlage

	L30B Pro	L35B Pro
Spannung / Batteriekapazität	12 V - 88 Ah	12 V - 88 Ah
Lichtmaschinenleistung	1120 - 80 W/A	1120 - 80 W/A
Anlasserleistung	2,2 kW	2,2 kW

Kraftübertragung

Getriebe: Hydrostatisches Getriebe, voll unter Last schaltbar, sowohl im Richtungswechsel (vorwärts und rückwärts) als auch in allen Fahrstufen. Maximale Schubkraft wird in allen Fahrstufen erreicht. „Inch-Bremspedal“ zur stufenlosen Regelung der Fahrgeschwindigkeit und Kraftübertragung zur Hebehraulik bei konstanter Drehzahl. Multifunktionshebel für Fahrtriebssteuerung, Differentialsperre und Servoventil-Betätigung.

Achsen: Allradantrieb über zwei Starrachsen in Portalbauweise. Differentialsperre: 100%ige, hydraulisch zuschaltbare Differentialsperren in beiden Achsen.

Rahmen: Einteiliger Vorder- und Hinterrahmen, robotergeschweißt. Knick-Pendelgelenk für ein Optimum an Wendigkeit und Traktion.

	L30B Pro	L35B Pro
Pendelhöhe eines Rades	250 mm	270 mm
Spurweite	1482 mm	1532 mm
Max. Pendelung	±10°	±10°
Reifen- / Felgenreöße	365/80R20/11x20	405/70R20/13x20
Geschwindigkeit, max.	(Standard)	(Schnellläufer)
Fahrstufe 1, vorwärts/rückwärts	6 km/h	8 km/h
Fahrstufe 2, vorwärts/rückwärts	20 km/h	30 km/h

Bremsanlage

Betriebsbremse: Zuverlässiges Zweifach-Bremssystem, auf alle Räder wirkend:

1. Verschleißfreie hydrostatische Inch-Bremse.
 2. Über „Inch-Bremspedal“ betätigte zentrale Reibungsbremse. Das „Inch-Bremspedal“ dient in der ersten Betätigungsphase dem Inchen, in der zweiten Phase wird zusätzlich die Reibungsbremse aktiviert.
- Feststellbremse: Trommelbremse, auf alle Räder wirkend.

Lenkung

Zentrale hydrostatische Knick-Pendellenkung mit gedämpfter Seitenpendelung.

Knickwinkel ±40°

Lenkpumpe: Zahnradpumpe

	L30B Pro	L35B Pro
Fördermenge	25 l/min - 2300 U/min	29 l/min - 2600 U/min
Druckabsicherung	18,5 MPa	18,5 MPa

Kabine

Instrumente: Alle wichtigen Informationen werden zentral im Blickfeld des Fahrers angezeigt.

Hydraulikanlage

Thermostatisch geregelter Ölkreislauf mit integriertem Kontrollsystem.

Hydraulik-Steuerventil: Servogesteuertes, doppelt wirkendes Dreiblock-Steuerventil mit Primär- und Sekundärabsicherung, 1. Hubfunktion / 2. Kippfunktion / 3. Zusatzfunktion für hydraulischen Schnellwechsler (Verriegeln, Neutralstellung, Entriegeln). Als Option kann diese Funktion für den Betrieb von Sonderausrüstungen hergerichtet werden.

Hydraulik-Ölfilter: Kombiniertes Saug- und Rücklauffilter mit einem Feinheitsgrad von 10 µm. Der Filter ist ohne Entleerung des Tanks auswechselbar.

Hydraulikpumpe: Zahnradpumpe

	L30B Pro	L35B Pro
Fördermenge	55 l/min - 2300 U/min	73 l/min - 2600 U/min
Druckabsicherung	25 MPa	25 MPa

Kinematik

Kraftvolle Z-Kinematik. Der L35B Pro ist auch mit TP-Kinematik lieferbar.



	L30B Pro	L35B Pro
Hubzylinder / Kippzylinder	2/1	2/1
Hubzeit (beladen)	6,5 s	5,5 s
Senkzeit (leer)	3,5 s	3,5 s
Auskipzeit	1,5 s	1,2 s
Rückkipzeit	2,0 s	1,5 s

Füllmengen

	L30B Pro	L35B Pro
Motor	10,5 l	10,5 l
Kraftstofftank	86,0 l	86,0 l
Vorderachse	12,2 l	12,2 l
Hinterachse, incl. Getriebe	13,5 l	13,5 l
Hydrauliktank inkl.		
Hydraulikanlage	65,0 l	65,0 l

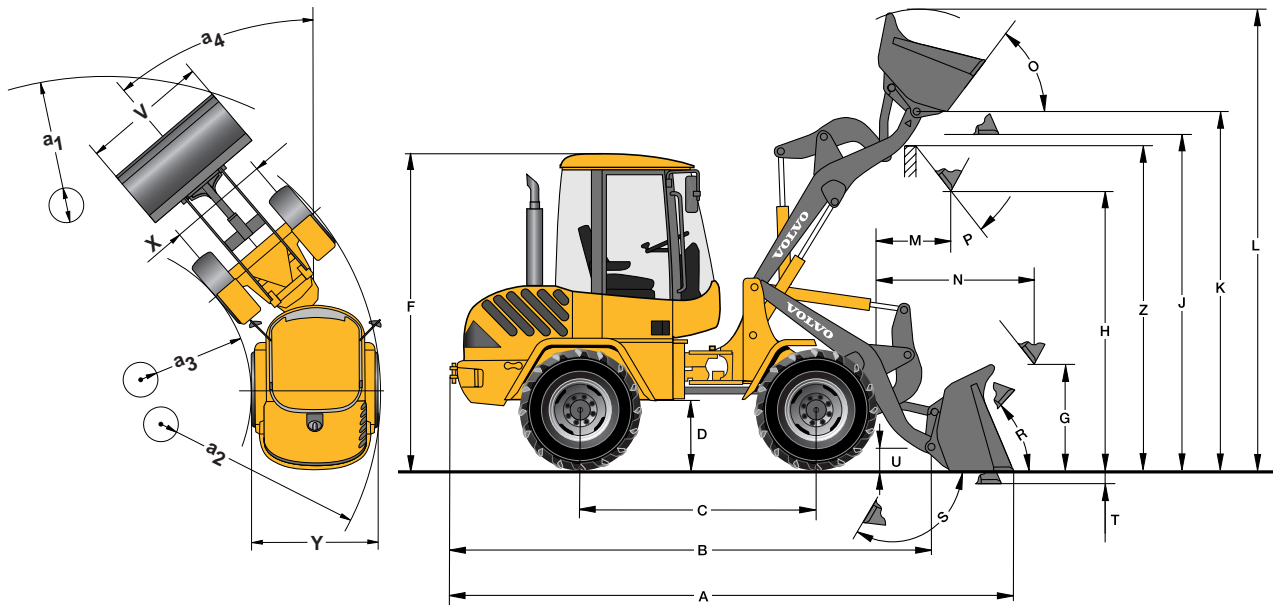
SPEZIFIKATIONEN - L30B PRO







Daten nach Schaufeltyp		Universal		Klapp
				
L30B Pro mit Z-Kinematik, Z-Geräteträger und 365/80 R20 Bereifung.				
Schaufelinhalt	m ³	1,0	1,1	0,9
Schüttgewicht	kg/m ³	1900	1700	1900
Kipplast, ohne Lenkeinschlag (ISO / DIS)	kg	4350	4250	4000
Kipplast, voller Lenkeinschlag 40° (ISO / DIS)	kg	3850	3800	3550
Hubkraft, max.	kN	57,0	55,5	53,0
Reißkraft	kN	61,0	53,0	53,0
A Gesamtlänge	mm	5140	5240	5240
L Hubhöhe, max.	mm	4220	4260	4130
V Schaufelbreite	mm	1900	1900	1900
a ₁ Wendekreisdurchmesser	mm	8490	8550	8560
T Schaufel-Tiefstellung, max.	mm	50	50	55
H Schütthöhe	mm	2580	2505	2480
M Reichweite bei voller Höhe	mm	680	745	710
N Reichweite, max.	mm	1455	1525	1490
Einsatzgewicht	kg	5500	5520	5710

L30B Pro mit Z-Kinematik, Z-Geräteträger und Bereifung 365/80 R20		
B	4340	mm
C	2150	mm
D	600	mm
F	2740	mm
G	900	mm
J	3060	mm
K	3260	mm
O	70	°
P	45	°
R	50	°
S	140	°
U	200	mm
X	1482	mm
Y	1835	mm
Z	2960	mm
a ₂	3900	mm
a ₃	2030	mm
a ₄	±40	°

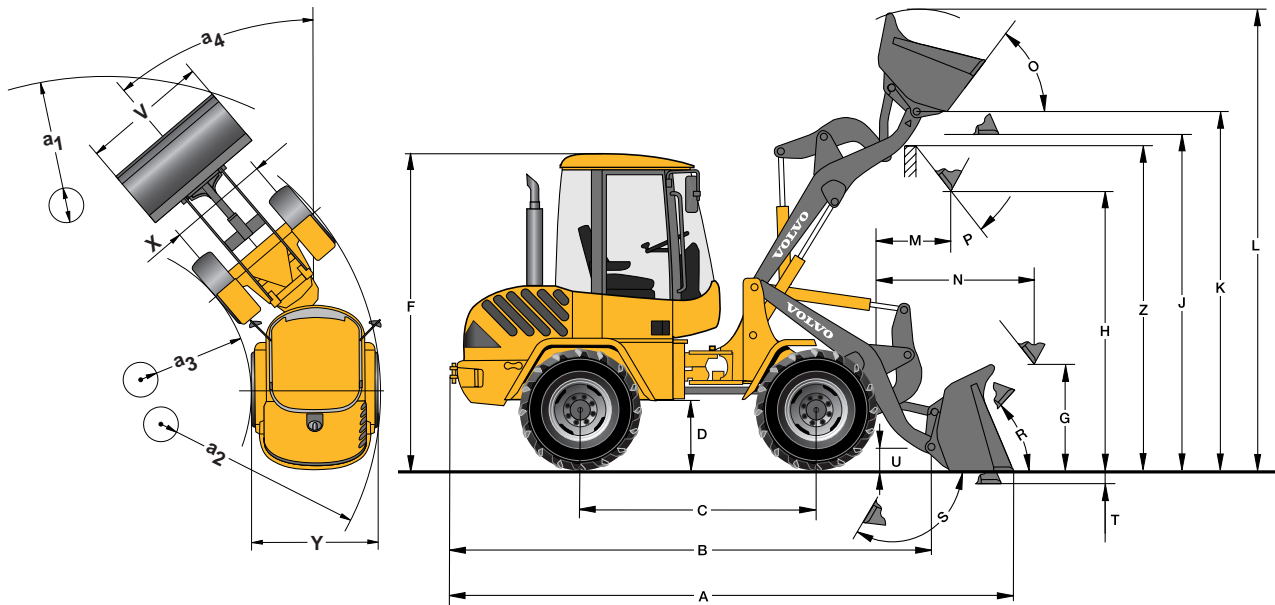

Daten mit Ladegabel		
Schwerpunktabstand 500 mm		
Kipplast, geknickt (ISO / DIS)	kg	3000
Nutzlast nach EN 474-3, 60/80%	kg	1800/2400
Nutzlast 80%, Transportstellung, 40° geknickt	kg	2500

SPEZIFIKATIONEN - L35B PRO







Daten nach Schaufeltyp	Universal		Klapp	
				
L35B Pro mit Z-Kinematik, Z-Geräteträger und 405/70 R20 Bereifung				
Schaufelinhalt	m ³	1,2	1,2	1,0
Schüttgewicht	kg/m ³	1800	1700	1900
Kipplast, ohne Lenkeinschlag (ISO / DIS)	kg	4950	4750	4450
Kipplast, voller Lenkeinschlag 40° (ISO / DIS)	kg	4350	4200	3950
Hubkraft, max.	kN	61,5	59,5	58,5
Reißkraft	kN	60,5	52,5	52,5
A Gesamtlänge	mm	5280	5380	5380
L Hubhöhe, max.	mm	4320	4340	4260
V Schaufelbreite	mm	2100	2000	2000
a ₁ Wendekreisdurchmesser	mm	8760	8730	8740
T Schaufel-Tiefstellung, max.	mm	95	95	100
H Schütthöhe	mm	2670	2590	2570
M Reichweite bei voller Höhe	mm	750	810	780
N Reichweite, max.	mm	1570	1630	1600
Einsatzgewicht	kg	6250	6260	6440

L35B Pro mit Z-Kinematik, Z-Geräteträger, und 405/70 R20 Bereifung		
B	4485	mm
C	2150	mm
D	610	mm
F	2745	mm
G	900	mm
J	3145	mm
K	3345	mm
O	66	°
P	45	°
R	50	°
S	135	°
U	200	mm
X	1532	mm
Y	1932	mm
Z	3050	mm
a ₂	3960	mm
a ₃	1980	mm
a ₄	±40	°

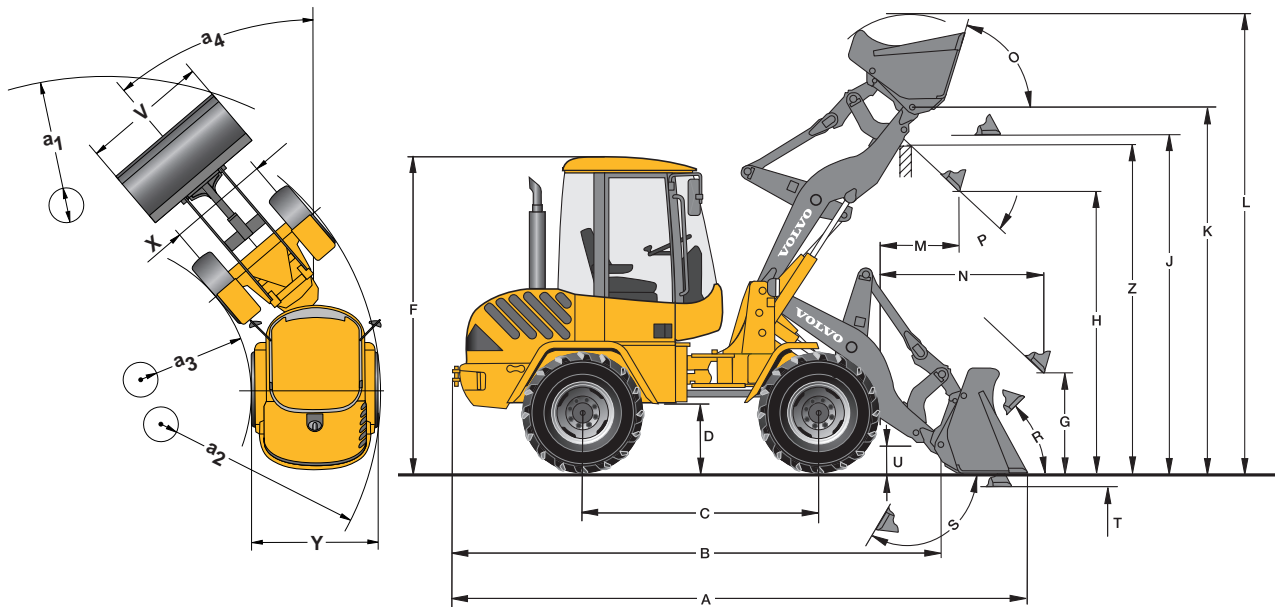
Daten mit Ladegabel	FEM II	FEM III	
Schwerpunkt Abstand 500 mm			
Kipplast, geknickt (ISO / DIS)	kg	3340	3300
Nutzlast nach EN 474-3, 60/80%	kg	2000/2500	2000/2600
Nutzlast 80%, Transportstellung, 40° geknickt	kg	2500	2800

SPEZIFIKATIONEN - L35B PRO TPZ





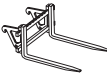

Daten nach Schaufeltyp		Universal		Klapp
				
L35B Pro mit TP-Kinematik, Z-Geräteträger und 405/70 R20 Bereifung				
Schaufelinhalt	m ³	1,0	1,2	0,9
Schüttgewicht	kg/m ³	1800	1500	1900
Kipplast, ohne Lenkeinschlag (ISO / DIS)	kg	4200	4150	3900
Kipplast, voller Lenkeinschlag 40° (ISO / DIS)	kg	3700	3650	3450
Hubkraft, max.	kN	57,0	55,5	54,0
Reißkraft	kN	62,5	54,5	59,0
A Gesamtlänge	mm	5280	5380	5320
L Hubhöhe, max.	mm	4290	4330	4200
V Schaufelbreite	mm	2000	2000	2000
a ₁ Wendekreisdurchmesser	mm	8670	8730	8700
T Schaufel-Tiefstellung, max.	mm	90	90	90
H Schütthöhe	mm	2610	2535	2560
M Reichweite bei voller Höhe	mm	725	785	715
N Reichweite, max.	mm	1545	1605	1535
Einsatzgewicht	kg	6100	6120	6285

L35B Pro mit TP-Kinematik, Z-Geräteträger und 405/70 R20 Bereifung		
B	4455	mm
C	2150	mm
D	580	mm
F	2715	mm
G	900	mm
J	3100	mm
K	3350	mm
O	63	°
P	45	°
R	50	°
S	58	°
U	250	mm
X	1532	mm
Y	1932	mm
Z	3020	mm
a ₂	3960	mm
a ₃	1980	mm
a ₄	±40	°

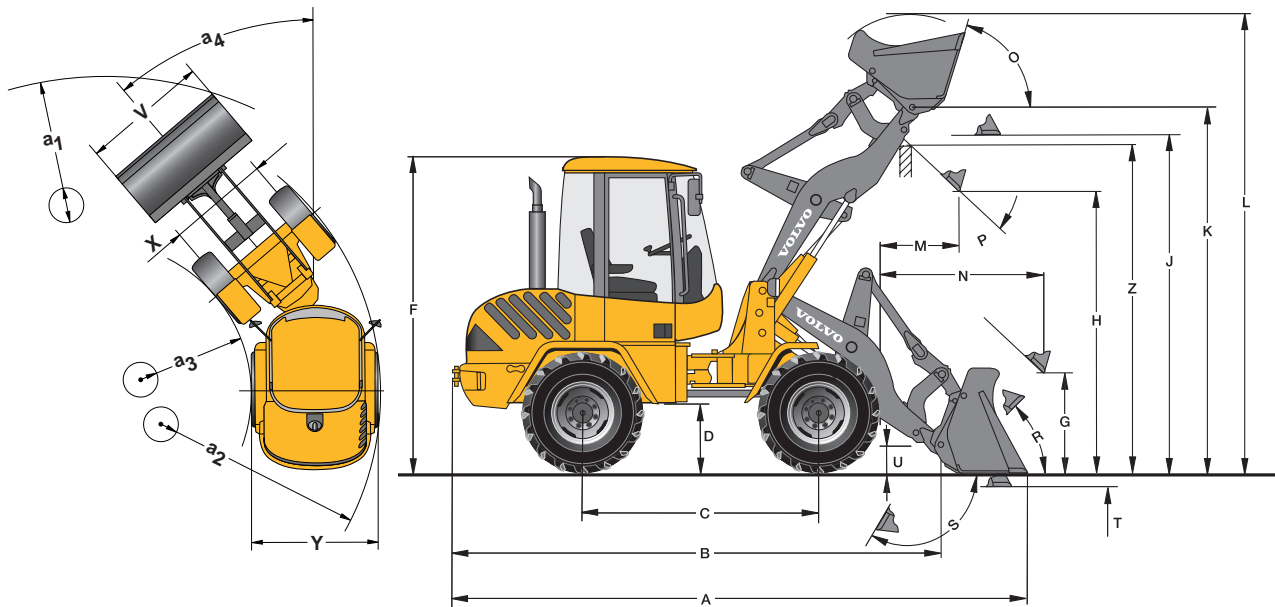
Daten mit Ladegabel		
Schwerpunktabstand 500 mm		
Kipplast, geknickt (ISO / DIS)	kg	2930
Nutzlast nach EN 474-3, 60/80%	kg	1750/2300
Nutzlast 80%, Transportstellung, 40° geknickt	kg	2500

SPEZIFIKATIONEN - L35B PRO TPV



Daten nach Schaufeltyp		Universal		Klapp
				
L35B Pro mit TP-Kinematik, V-Geräteträger und 405/70 R20 Bereifung				
Schaufelinhalt	m ³	1,0	1,2	0,9
Schüttgewicht	kg/m ³	1800	1400	1800
Kipplast, ohne Lenkeinschlag (ISO / DIS)	kg	4500	3900	3750
Kipplast, voller Lenkeinschlag 40° (ISO / DIS)	kg	3600	3450	3300
Hubkraft, max.	kN	52,0	50,5	49,0
Reißkraft	kN	54,5	48,5	51,5
A Gesamtlänge	mm	5380	5480	5415
L Hubhöhe, max.	mm	4250	4390	4260
V Schaufelbreite	mm	2000	2000	2000
a ₁ Wendekreisdurchmesser	mm	8730	8800	8760
T Schaufel-Tiefstellung, max.	mm	85	85	85
H Schütthöhe	mm	2550	2470	2490
M Reichweite bei voller Höhe	mm	800	855	785
N Reichweite, max.	mm	1620	1675	1600
Einsatzgewicht	kg	6200	6240	6390

L35B Pro mit TP-Kinematik, V-Geräteträger und 405/70 R20 Bereifung		
B	4455	mm
C	2150	mm
D	580	mm
F	2715	mm
G	850	mm
J	3100	mm
K	3350	mm
O	63	°
P	45	°
R	50	°
S	58	°
U	250	mm
X	1532	mm
Y	1932	mm
Z	3100	mm
a ₂	3960	mm
a ₃	1980	mm
a ₄	±40	°

Daten mit Ladegabel		
Schwerpunkt Abstand 500 mm		
Kipplast, geknickt (ISO / DIS)	kg	2750
Nutzlast nach EN 474-3, 60/80%	kg	1650/2200
Nutzlast 80%, Transportstellung, 40° geknickt	kg	2500

STANDARD AUSFÜHRUNG

Motor

Dieselmotor mit Direkteinspritzung.
Zusatz-Kraftstofffilter mit Wasserabscheider.
Kaltstartvorrichtung.
Ansaugluftfilter in zwei Stufen.

Elektrische Anlage

Drehstromlichtmaschine 80 A.
Hauptscheinwerfer (Halogen):
Fernlicht/Abblendlicht/asymmetrisch.
Arbeitscheinwerfer (2 vorn/1 hinten).
Standlicht.
Rücklicht.
Bremslicht.
Fahrtrichtungsanzeiger.
Warnblinkanlage.
Fahrerhausbeleuchtung.

Armaturen

Multifunktionshebel
12 Volt Steckdose
Signalhorn
Warnblinkanlage
Startsperre.
Analog-LED-Anzeige-Elemente für:
Kraftstofffüllung
Motortemperatur
Öltemperatur Fahrtrieb.
Digital-LED-Kontrollanzeige mit farbigen
Leuchtsymbolen für:
Fahrtrichtung (vorwärts/rückwärts)
Blinker
Vorglühen
Fernlicht
Differentialsperre
Digital-LED-Warnanzeige mit roten.
Leuchtsymbolen und akustischem.
Warnsignal für:
Feststellbremse
Luftfilter-Verschmutzung

Öltemperatur Fahrtrieb
Motortemperatur
Motoröldruck
Batterieladung
Rückluftfilter.
Folientastatur mit Symbolen und
integrierten Leuchtdioden für:
Begrenzungslicht
Arbeitscheinwerfer (vorn/hinten)
Scheibenwischer (hinten)
Rundumleuchte
Hubgestellfederung Ein/Aus
Verriegelung Geräteträger (nur TP)
(Option)
Fahrumschaltung auf Multifunktionshebel.
Funktionstasten kombiniert mit.
Digital-LED-Display:
Abruf von Betriebsinformationen,
Wegfahrsperrung.

Kraftübertragung

Hydrostatisches Getriebe.
Zuschaltbare 100% Differentialsperre.
Bereifung:
L30B Pro 365/80 R20
L35B Pro 405/70 R20.

Kabine, außen

ROPS/FOPS-Kabine, elastisch gelagert.
Beidseitiger Ein- und Ausstieg.
Abschließbare Türen.
Getöntes Sicherheitsglas.
Scheibenwischer an Front u. Heckscheibe.
Front- & Heckscheibenwaschanlage.
Schiebefenster in der Tür (links).
Aufstellbare Türen.
Außenrückspiegel (rechts/links).

Kabine, innen

Vierfach verstellbarer Fahrersitz.
Verstellbare Lenksäule.
Sicherheitsgurt.

Sonnenblende.
Heizungsanlage mit Frischluftfilter und
Defroster (vorn/hinten).
Kabinenbelüftung.
Vorbereitung für Klimaanlage.
Aufbewahrungsfach in der Kabine.

Hydraulikanlage

Zahnradpumpe.
Dreiblock-Steuerventil.
3. hydraulischer Kreislauf.

Arbeitseinrichtung

Ladestellungsanzeige.
Schnellwechsel-Geräteträger (hydraulisch).

Karosserie

Kotflügel (vorn/hinten).
Abschließbare Motorhaube.
Auspuff nach oben.
Abschleppvorrichtung.
Verladeösen.

Service und Wartung

Werkzeugsatz.
Radmutter-Schlüsselsatz.

Internationale Standards für Maschinen und Produktion

Qualität: DIN/ISO 9001.
Sicherheit: CE - Kennzeichnung.
Maschinenrichtlinien 98/37/EC
ROPS ISO 3471
FOPS ISO 3449.
Einsatzgewicht: ISO 7131.
Kipplast/Nutzlast: ISO / DIS 14397-1.
EMV (Elektromagnetische Verträglichkeit)
89/336/EEC mit Ergänzungen.
Umwelt: DIN/ISO 14001.
Geräuschpegel: 2000/14/EC.
Umweltzeichen „lärmarm“
RAL - UZ 53 (20 km/h Version).

SONDERAUSRÜSTUNG

(Standard in bestimmten Ländern)

Motor

Motorvorheizung.
Luftfilter (Turbo II).
Ölbad-Luftfilter.
Rußfilter.

Kabine

Handgasregler.
Drehhinchventil.
Klimaanlage.

Radio.
Arbeitscheinwerfer (1 hinten, links).
Luftgefederter Fahrersitz.

Hydraulikanlage

Schnellkupplungen zum 3. hydr. Kreislauf.
4. Hydraulikkreislauf.
Zusatzpumpe.

Umwelt

Befüllung mit biologisch abbaubarem
Hydrauliköl.
Schallgedämpfte Ausführung (L30B Pro,
Schnellläufer).

Sicherheit

Wegfahrsperrung.
Schutzgitter für:
Hauptscheinwerfer
Arbeitscheinwerfer
Rückleuchten.
Rundumleuchte.
Akustischer Rückfahralarm.



Volvo-Baumaschinen sind anders. Die Art und Weise, wie sie konstruiert, gebaut und betreut werden, ist anders. Dieser Unterschied resultiert aus unserer mehr als 170jährigen Geschichte. Stets ist es in unserem Unternehmen darum gegangen, zuerst über die Menschen nachzudenken, die unsere Maschinen einsetzen und bedienen. Wir wollen dabei helfen, die Arbeit sicherer, komfortabler, produktiver zu gestalten – nicht zuletzt umweltfreundlicher. Das Ergebnis dieser Bemühungen ist ein wachsendes Angebot an Maschinen sowie ein globales Servicenetz, das Sie dabei unterstützt, mehr zu leisten. Überall auf der Welt sind Menschen stolz darauf, Volvo benutzen zu können. Und wir sind stolz auf das, was Volvo anders macht – **More care. Built In.**



Nicht alle Produkte sind auf allen Märkten verfügbar. Änderungen der Ausführung und Daten behalten wir uns ohne besondere Benachrichtigung im Sinne der kontinuierlichen Produktverbesserung vor. Die Abbildungen stellen nicht immer die serienmäßige Ausführung der Maschine dar.

VOLVO

Construction Equipment
www.volvoce.com

Ref No. 25 1 430 5588
Printed in Germany
Volvo, Konz

German
2004.07
CWL