



Die Serie C-L und C-LC, mit Allrad- und Hinterradantrieb, präsentiert sich optisch überarbeitet. Die kippbare Motorhaube mit integrierten, rechteckigen Scheinwerfern wurde in einem angenehm schlichten Design neu gestaltet, das sich dem Stil aller McCormick Spezialtraktoren angleicht.

Die Baureihe ist von zwei neuen Perkins-Motoren angetrieben, die die Abgasvorschriften Tier 3 erfüllen: dem 1103D-33TA 3-Zylinder-Turbomotor mit Ladeluftkühlung, der 68 PS leistet, und dem 1104D-44 4-Zylinder-Saugmotor mit 74 PS. Speziell ausgelegt für den Einsatz in der Landwirtschaft bieten diese neue Motoren fortschrittliche technische Lösungen, die

hohe Leistungs- und Drehmomentniveaus bei niedrigen Betriebskosten und geringen Umweltauswirkungen gewährleisten.

Der McCormick C-L ist dank seinem exzellenten Leistungs-/Gewichtverhältnis vor allem für Feldarbeiten sowie für Transport- und Zapfwellenanwendungen geeignet, während die Version C-LC durch ihre schmale Spur und ihren äußerst geringen Wenderadius ideal für den Einsatz bei Reihenkulturen ist. Diese Traktorenbaureihe bietet effiziente, kostengünstige Lösungen und ist ausgelegt, um eine perfekte Kombination aus Robustheit und Zuverlässigkeit zu garantieren.

Das Getriebe mit Zweischeiben-Trockenkupplung und synchronisiertem mechanischem Wendegetriebe bietet 12 Vorwärts- und 12 Rückwärtsgänge und kann wahlweise mit einem Mikrountersetzer ausgestattet werden, das insgesamt 24 Vorwärts- und 24 Rückwärtsgänge ermöglicht.

Der Allradantrieb mit Spring-On-Vorrichtung wird bei Aktivierung der hinteren Ölbad-Scheibenbremsen automatisch zugeschaltet, wobei eine effiziente Bremswirkung aller vier Räder gewährleistet wird.

Der geräumige Fahrerplatz mit aufgehängter Plattform, die seitlich angeordneten Schalthebel und das verstellbare Lenkrad beweisen die sorgfältige Auslegung des Designs der Serie C-L. Der zwischen Motorraum und Lenkrad angeordnete 65 Liter-Tank, sowie die direkt unter der Plattform angelenkten Bremspedale, machen den C-L zu einem idealen Allround-Traktor für Acker- und Obstbau.

Der neue McCormick C-L besticht durch sein schlichtes Design und seine perfekte Ergonomie.

	C70 L (T3)		C80 L (T3)	
	C-L	C-LC	C-L	C-LC
MOTOR				
PERKINS-MOTOR TIER 3 MIT DIREKTEINSPRITZUNG	1103D-33TA		1104D-44	
HÖCHSTLEISTUNG ISO	PS/KW	68/50	74/54,5	
HÖCHSTDREHMOMENT	NM	280	261	
ZYLINDERANZAHL/HUBRAUM	CM³	3 / 3.300 TURBO AFTERCOOLER		4400 / 4
KAPAZITÄT KRAFTSTOFFTANK	LITER	65		65
KUPLUNG				
UNABHÄNGIGE DOPPELSCHEIBEN-TROCKENKUPPLUNG	ZOLL	12		12
GETRIEBE				
SPEED FOUR + WENDEGETRIEBE 12V+12R		●	●	
SPEED FOUR + MIKROUNTERSETZER + WENDEGETRIEBE 24V+24R		○	○	
MECHANISCHES WENDEGETRIEBE		●	●	
MECHANISCHE DIFFERENTIALSPERRE HINTEN		●	●	
ZAPFWELLENANLAGE				
MECHANISCHE ZUSCHALTUNG MIT HEBEL		●	●	
2 GESCHWINDIGKEITEN: 540/750 UPM (540/540E)		●	●	
ZAPFWELLENSTUMMEL 1"3/8 (34,9 MM) MIT 6 NUTEN		●	●	
WEGZAPFWELLE		●	●	
ZAPFWELLENLEISTUNG ISO	PS/KW	58,5/43		64 / 47
ALLRADVORDERACHSE				
ELEKTROHYDRAULISCHE ZUSCHALTUNG DES ALLRADANTRIEBES		●	●	
DIFFERENTIALSPERRE MIT BEGRENZTEM SCHLUPF		●	●	
MAX. EINSCHLAGWINKEL ALLRAD	GRAD	55	48	55
MAX. EINSCHLAGWINKEL HINTERRAD	GRAD	56	—	56
BREMSSYSTEM				
BETÄTIGUNG HYDROSTATISCH		●	●	
HINTEN ÖLBADBREMSE AUS GRAPHIT, 10 SCHEIBEN		●	●	
AUTOMATISCHE ZUSCHALTUNG DES ALLRADANTRIEBES BEIM BREMSEN		●	●	
INTEGRALES BREMSSYSTEM IBS		●	●	
HECK-HUBWERK				
STANDARDHUBKRAFT	KG	2700		2700
FÖRDEREMENGE HYDROPUMPEN (HUBKRAFT + LENKUNG)	L/MIN	42 + 20		42 + 20
DREIPUNKTGESTÄNGE KATEGORIE II		●		●
ZUSATZSTEUERGERÄTE SERIE / WAHLWEISE	STD/OPT	1 / 2		1 / 2
FAHRERPLATZ				
SEMI-PLATTFORM		●	●	
VERSTELLBARES LENKRAD		●	●	
ANALOGINSTRUMENTE		●	●	
LUFTGEFEDERTER SITZ		●	●	
KLAPPBARER SICHERHEITSRAHMEN HINTEN		●	●	
ABMESSUNGEN UND GEWICHTE				
MIT BEREIFUNG				
A - LÄNGE HINTERRAD UND ALLRAD (MIT GEWICHTEN)	MM	420/70R30	380/70R28	420/70R30
B - MINIMALBREITE	MM	4068	4068	4180
C - RADSTAND HINTERRAD	MM	1888	1766	1888
D - RADSTAND ALLRAD	MM	2043	—	2155
E - HÖHE AM LENKRAD	MM	2030	2030	2147
F - HÖHE ÜBER SICHERHEITSRAHMEN	MM	1585	1530	1585
GESAMTGEWICHT HINTERRAD (OHNE GEWICHTE)	MM	400	345	400
GESAMTGEWICHT ALLRAD (OHNE GEWICHTE)	MM	2505	2450	2505
	KG	2510	—	2550
	KG	2710	2680	2780

Zeichenerklärung: ● Serie ○ wahlweise — nicht vorgesehen

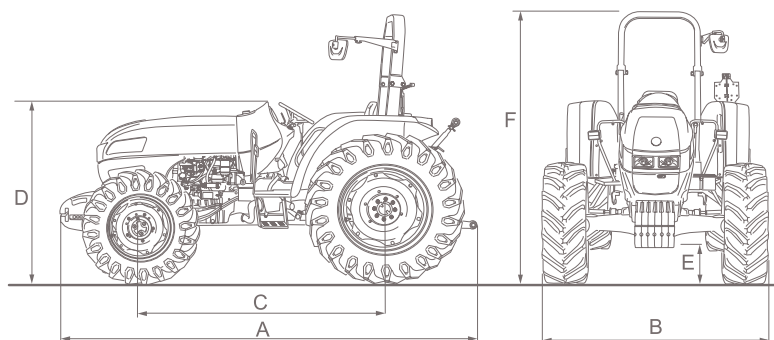

NEUHEIT

70 - 80 (T3)

C-L

C-L | C-LC



McCORMICK

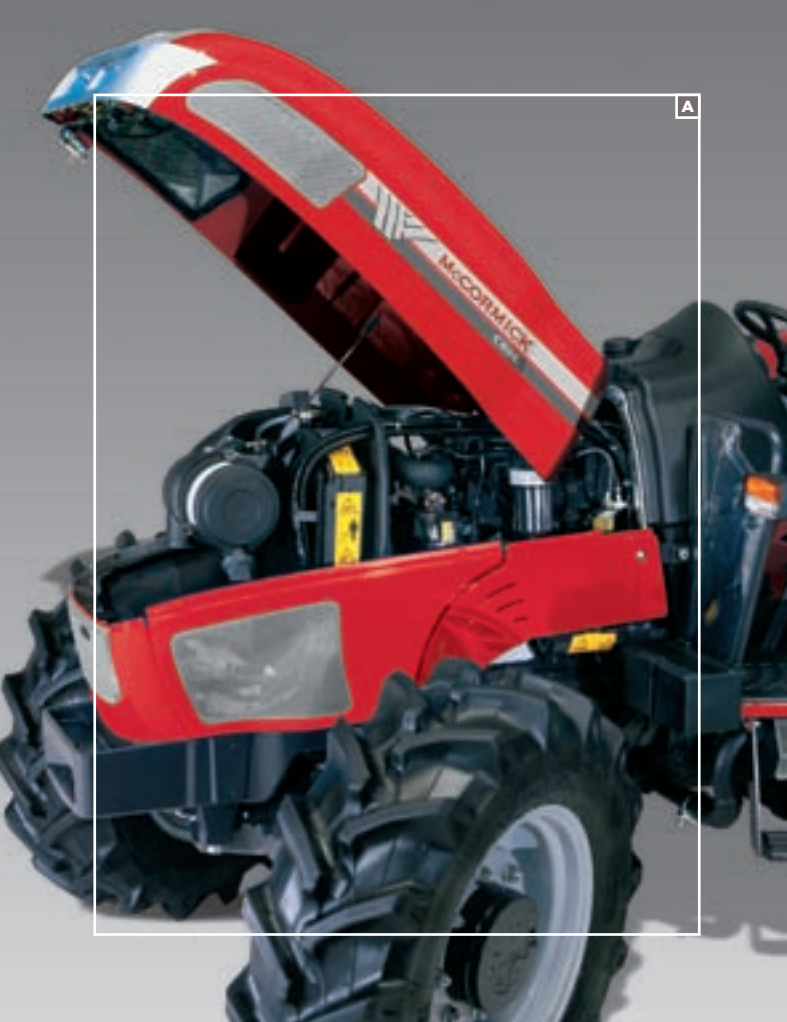

Neue **C-L** und **C-LC (T3)**,
die idealen **Allround-Traktoren**
für **Acker und- Obstbau**

**A**

MOTOR

Die neuen umweltfreundlichen Antriebsaggregate von Perkins, der 3-Zylinderturbomotor mit Ladeluftkühler 1103D-33TA und der 4-Zylinder-Saugmotor 1104D-44, leisten 68 und 74 PS und zeichnen sich durch niedrige Schadstoffemissionen im Einklang mit der Norm Tier 3 aus.

Sie sind speziell für den Einsatz in der Landwirtschaft ausgelegt und bieten fortschrittliche technische Lösungen, die das Kraftstoff-Luft-Gemisch optimieren und somit die Verbrennung und Motoreffizienz verbessern. Dadurch werden hohe Leistungs- und Drehmomentniveaus bei niedrigen Betriebskosten sichergestellt. Die nach hinten kippbare Motorhaube ermöglicht erleichterten Zugang zum Motor für die Wartungs- und Kontrollarbeiten (Abb. A).

VORDERACHSE

Auf der C-L Serie stehen zwei Typen von Vorderachsen zur Verfügung: eine breite Vorderachse mit Einschlagwinkel von 55° auf dem Modell C-L und eine schmale Vorderachse mit 48° Einschlagwinkel auf dem C-LC (Abb. B). Die beiden Achsen sind mit Allradantrieb ausgestattet und gewährleisten große Manövrierfähigkeit und optimale Bodenfreiheit.

Bei Aktivierung der hinteren Ölbad-Scheibenbremsen wird der Allradantrieb über die Vorrichtung "Spring-on" automatisch zugeschaltet, wobei eine effiziente Bremswirkung auf allen vier Rädern gewährleistet wird.

Die beiden Achsen verfügen über eine Differentialsperre mit begrenztem Schlupf. Die Version C-L ist auch mit Zweirad-antrieb erhältlich.

**B**

GETRIEBE

Das Basisgetriebe bietet 12 Vorwärts- und 12 Rückwärtsgänge und kann wahlweise mit einem Mikrountersetzer ausgestattet werden, der insgesamt 24 Vorwärts- und 24 Rückwärtsgänge ermöglicht. Mit dem Mikrountersetzer ist eine Vielzahl von Geschwindigkeiten erhältlich, von einer Mindestgeschwindigkeit von 470 m/h bis einer Höchstgeschwindigkeit von 38 km/h. Die Gangschalthebel rechts vom Fahrerplatz, der links angeordnete Wendeschalthebel und die Hebel zur Einschaltung der Geschwindigkeiten und Drehzahlbereiche sind ergonomisch und intuitiv angeordnet für maximalen Fahrkomfort (Abb. C).

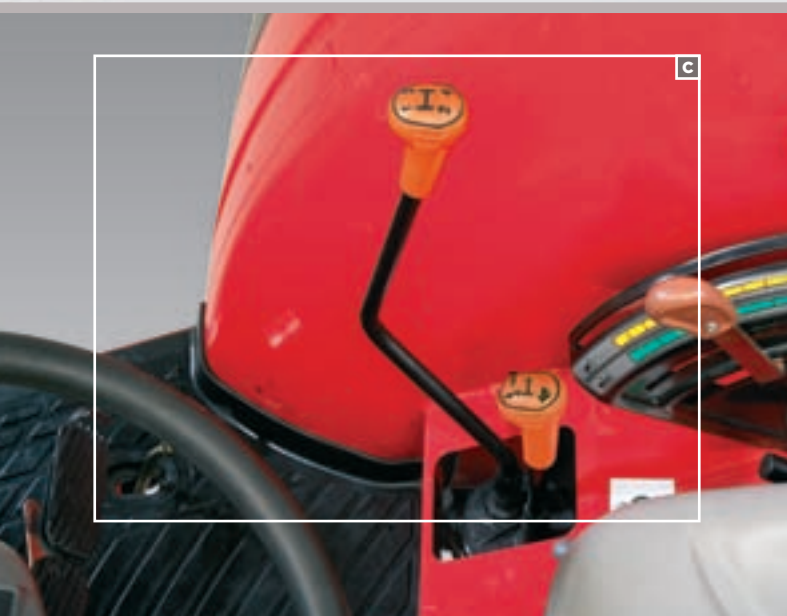
**C**





**McCormick C-L und C-LC (T3):
totale Vielseitigkeit**

ARMATURENBRETT

Die einfach und schnell zu lesenden Analoginstrumente erteilen dem Fahrer in Echtzeit klare und präzise Informationen zum optimalen Betrieb des Traktors (Abb. D).



ZAPFWELLENANLAGE

Der mechanisch betätigte Kupplungshebel (Abb. F) ermöglicht eine leichtgängige und bequeme Zuschaltung der Zapfwelle. Neben der Wegzapfwelle bietet die hintere 1 3/8-Zoll-Zapfwelle zwei Basisgeschwindigkeiten von 540/540E Upm für maximale Vielseitigkeit (Abb. E).



HYDRAULIKKREISLAUF

Die maximale Gesamtförderleistung des Hydraulikkreislaufes beträgt 62 l/min. Das Hubwerk mit Positions-, Zugkraft-, Schwimmstellungs- und Intermix-Regelung ist mit Dreipunktgestänge Kat. II (Abb. E-G) ausgestattet und gewährleistet eine maximale Hubkraft von 2700 kg. Bei der Serie C-L stehen ein serienmäßiges und zwei optionale einzel- und doppelwirkende Zusatzsteuergeräte zur Verfügung.

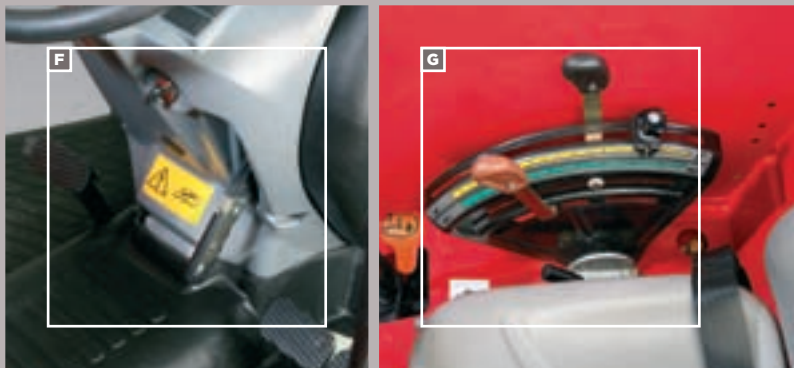

FAHRERPLATZ

Der Fahrerplatz mit aufgehängter Plattform ist geräumig und bequem. Der einstellbare Sitz, die hydraulische Lenkung, das verstellbare Lenkrad und die seitlich vom Fahrer ergonomisch angeordneten Schalthebel maximieren den Fahrkomfort. Der 2-Pfosten-Sicherheitsrahmen kann mit einem Sonnendach ausgestattet werden (Abb. H).

