

 2450 kg
 27 - 37 t
 5000 J



DXB260H | Marteau hydraulique



DXB260H – Pour que chaque coup porte !

Les marteaux hydrauliques Doosan offrent puissance, performances et productivité maximale. Que ce soit pour démolir du béton, découper de l'asphalte ou briser de la roche, les marteaux hydrauliques Doosan sont conçus pour fournir une productivité sans égale. Avec eux, chaque coup est efficace. Les marteaux Doosan vous offrent des performances élevées, une conception simple et fiable, un coût de maintenance réduit et une protection optimale de la machine qui les utilise.

Le marteau hydraulique est livré avec :

- 2 flexibles hydrauliques (longueur 2800 mm avec raccords ORFS)
- 2 pointes coniques
- Carénage insonorisé
- Kit de recharge d'azote
- Boîte à outils
- Manuel d'installation et d'utilisation
- Certification CE
- Approbation par l'ingénierie Doosan
- Un an de garantie
- Graissage automatique (en option)

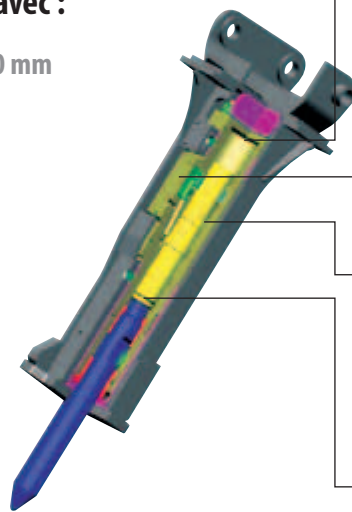

Système de récupération d'énergie

- Le système de récupération d'énergie accroît la force de frappe en utilisant l'énergie générée par le retour du piston.
- Lorsque le marteau est utilisé sur des matériaux durs, le système de récupération d'énergie augmente automatiquement la cadence de frappe afin d'optimiser les performances.

Système de distributeur exclusif

- Le distributeur breveté contrôle le mouvement du piston afin d'optimiser la force de frappe.

Piston et cylindre de haute qualité

- Le piston et le cylindre sont fabriqués avec le même acier de qualité supérieure, similaire à celui utilisé dans l'industrie aéronautique européenne. Le nombre des pièces d'usure, telles que le piston et le cylindre, a été réduit afin de diminuer les coûts de remplacement et de maintenance.
- Les tolérances rigoureuses minimisent les fuites internes et augmentent l'efficacité du marteau.

Protection contre les coups « à blanc »

- Un amortissement hydraulique de fin de course dans le bas du cylindre ralentit puis arrête le mouvement descendant du piston.
- Ce système d'amortissement évite que la première frappe soit effectuée « à blanc ».

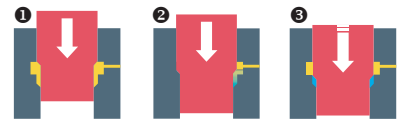

Toutes les dimensions sont exprimées en mm.

Package marteau et options	Référence
Marteau DXB260H	86725017
Graissage automatique (en option)	86708278
Porte-outils approuvés	Kit de platine de fixation*
DX300LC/LCA	86727872
DX340LC	86727880

* Le kit de platine de fixation à broches comprend les boulons de fixation du marteau.

Pointes et burins (longueur 1200 mm)		Référence
Pic		86708468
Pointe conique**		86697133
Burin (coupe transversale)		86697125
Pilon		86708450

** 2 incluses dans le package marteau

Caractéristiques techniques		Unité	Valeur
Poids du porte-outil	t		27 - 37
Poids opérationnel	kg		2450
Diamètre de l'outil	mm		156
Pression de service	bar		180
Contre-pression moyenne max.	bar		17
Débit	min.	L/min	150
	max.	L/min	240
Cadence de frappe	coups/min		600
Énergie / coup	J		5000
Puissance sonore	dB(A)		130

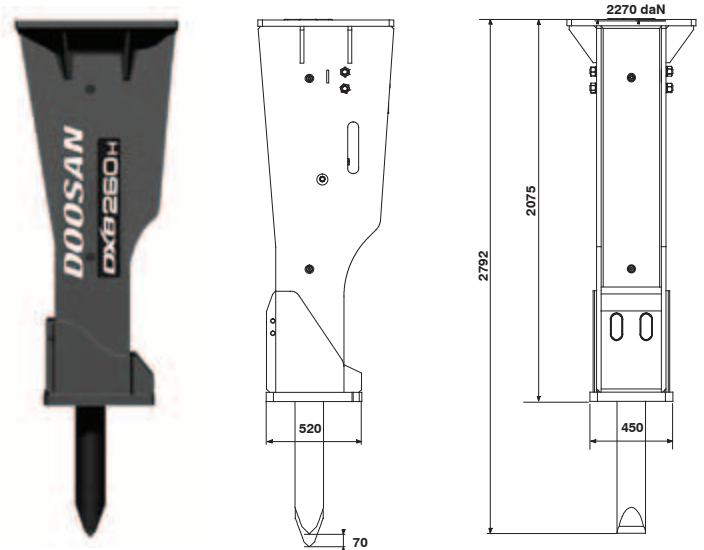

Les caractéristiques peuvent être modifiées sans préavis. Les produits Doosan présentés en illustration ne sont pas toujours des modèles standard.

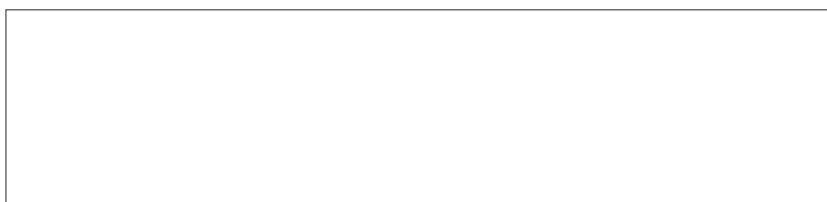

Doosan Infracore
Construction Equipment

