

Bodenbearbeitung im Obst-, Wein-, Gemüsebau



**ROTORFRÄSEN EL 43-53-62-82-92**  
**KREISELEGGEN HRB 122-152-182-202**

[www.kuhn.com](http://www.kuhn.com)



be strong, be **KUHN**





Source: <https://www.flickr.com/photos/14885878@N00/14885878000/>





EL

43

53

62

82

92

HRB

122

152

182

202

# ECHTE SPEZIALISTEN DURCH IHRE FORM, GRÖSSE UND AUSSTATTUNG

## SIE FORDERN EINE HOHE ARBEITSQUALITÄT UNTER ALLEN BEDINGUNGEN

Für welchen Zweck Sie die Maschine auch einsetzen möchten, die Arbeitsqualität muss stimmen. Genau dafür sind die aktiven Bodenbearbeitungsgeräte von KUHN konzipiert: gleichbleibend gute Arbeit bei unterschiedlichsten Einsatzbedingungen zu leisten.

## SIE MÖCHTEN IN ROBUSTE TECHNIK INVESTIEREN

KUHN-Maschinen sind für ihre Robustheit und lange Lebensdauer bekannt. Auch Sie können von unseren sicheren, zuverlässigen und langlebigen Geräten profitieren.

## DIE MASCHINENKOSTEN AUF EIN MINIMUM REDUZIEREN

Robuste Maschinen mit einer langen Standzeit: Das bedeutet niedrige Betriebskosten und einen reduzierten Wartungsaufwand für Sie.

## KUHN-Bodenbearbeitungsgeräte für den Wein- und Obstbau im Überblick:

		Arbeitsbreite (m)	Min. Leistungsbedarf an der Zapfwelle (kW/PS)
Rotorfräsen	EL 43	1,07 - 1,89	10/14 - 15/20
	EL 53	0,97 - 1,88	13/18 - 24/32
	EL 62	1,20 - 2,10	17/23 - 31/42
	EL 82	1,30 - 2,05	24/33 - 38/51
	EL 92	1,80 - 2,30	33/45 - 43/58
Kreiseleggen	HRB 122	1,20	18/25
	HRB 152	1,50	22/30
	HRB 182	1,80	26/35
	HRB 202	2,10	30/40







# MEHRZWECK-GERÄTE MIT VIELSEITIGEN EINSATZMÖGLICHKEITEN

Rotorfräsen und Kreiseleggen von KUHN sind multifunktionale Werkzeuge. Sie sind für die mechanische Unkrautbekämpfung zwischen den Reihen genauso einsetzbar wie zur Einarbeitung von Ernterückständen oder zur Bodenlockerung und -krümelung. Für eine optimale Anpassung an die verschiedenen Einsatzgebiete lässt sich die Arbeitsintensität einfach steuern.

## GERÄTE, DIE AM LÄNGSTEN DURCHHALTEN

Rotorfräsen und Kreiseleggen werden gerne als die «Feuerwehr» der Wein- und Obstbauern bezeichnet. Das haben sie ihrer flexiblen Einsatzmöglichkeiten, auch unter härtesten Bedingungen, zu verdanken. Aufgrund ihrer robusten Konzeption kommen Sie auch in besonders schweren und steinigem Böden problemlos zurecht.

## VERBESSERN SIE IHREN BODEN

Konzipiert sind die KUHN-Rotorfräsen und Kreiseleggen für eine flache Bodenlockerung sowie das Aufbrechen von Kluten. So kann Oberflächenwasser besser in den Boden infiltrieren. Für ein optimales Arbeitsergebnis sowie zur Erosionsvermeidung ist entsprechend der vorherrschenden Bedingungen der Bearbeitungszeitpunkt und die Arbeitsintensität zu variieren.







## **PFLANZENRÜCKSTÄNDE MULCHEN UND EINARBEITEN**

Egal ob es um das Häckseln von Schnittholz, das Einarbeiten von Mulchmaterial oder einer Begrünung bzw. den Umbruch einer permanenten Pflanzendecke geht: Besonders die Mulchmesser der KUHN-Rotorfräsen sorgen für eine außergewöhnlich gute Zerkleinerung der Pflanzenmasse vor der Einmischung in den Boden.

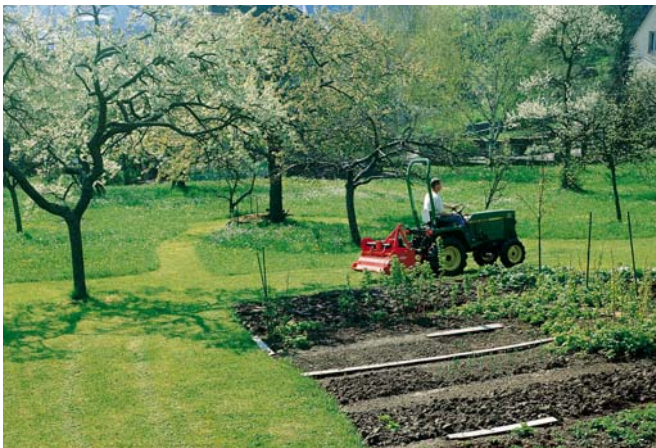

## **LASSEN SIE DEM UNKRAUT KEINE CHANCE**

Während der Vegetationsperiode konkurrieren Unkräuter mit Weinstöcken und Obstbäumen um Wasser und Nährstoffe. Eine Frühjahrs- oder Sommerbearbeitung mit Rotorfräsen und Kreiseleggen stellt eine umweltfreundliche Alternative zur chemischen Unkrautkontrolle dar. Dabei wird das Bodenleben geschont, während Sie den Unkrautdruck gleichzeitig bedeutend verringern können.





EL

43

53

62

82

92

# ROBUST UND ZUVERLÄSSIG



Beim Kauf einer Rotorfräse erwarten Sie sich als Landwirt vor allem ein robustes Werkzeug, das mit vielfältigen Gegebenheiten gut zurechtkommt. Die Rotorfräsen von KUHN erfüllen diese Erwartungen und meistern schwierigste Bodenverhältnisse genauso wie einen hohen Steinbesatz ohne negative Auswirkungen auf die Lebensdauer der Maschine.



## EIN SICHERER UND ZUVERLÄSSIGER ANBAUOCK

Sowohl Anbaugabeln als auch der Anbaubock der EL-Rotorfräsen sind für schwierige Einsätze konzipiert. Stabil und zuverlässig wie sie sind, erfüllen sie Ihre Erwartungen an eine lange Standzeit.

## MASSIVER MONOBLOCK-RAHMEN

Die EL 62, 82 und 92 verfügen über eine dickwandige Haube. Diese ist im Grunde genommen ein Monoblock-Rahmen, der größten Beanspruchungen problemlos standhält. Das vorne in der Haube integrierte Rohr versteift die Konstruktion noch zusätzlich und dient auch zur Befestigung von Zubehör.

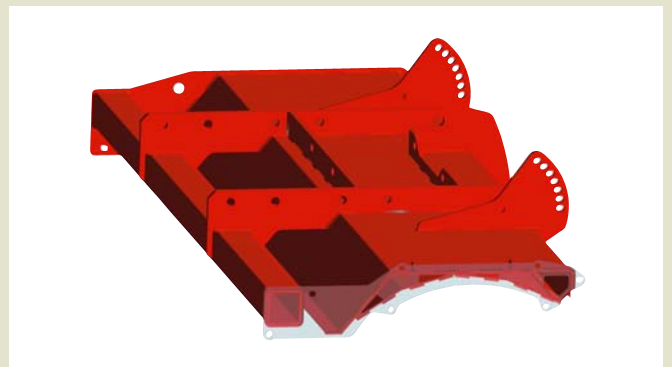

# ROTORANTRIEB Arbeitsleistung am Optimum

Zuverlässig, sicher, beinahe wartungsfrei: Was würden Sie sonst noch vom Antrieb einer Rotorfräse erwarten? Genau: Robust sollte er sein.



## EL 43/53: EIN ROTORANTRIEB MIT LANGER LEBENSDAUER

Der Rotor wird über vergütete Kettenräder angetrieben, die sich in einem dickwandigen Seitengehäuse befinden. Die großbemessene Antriebskette mit automatischer Nachspannung ist weit widerstandsfähiger gegenüber Ermüdung als bei vergleichbaren Modellen (EL 53). Sie läuft im Ölbad.

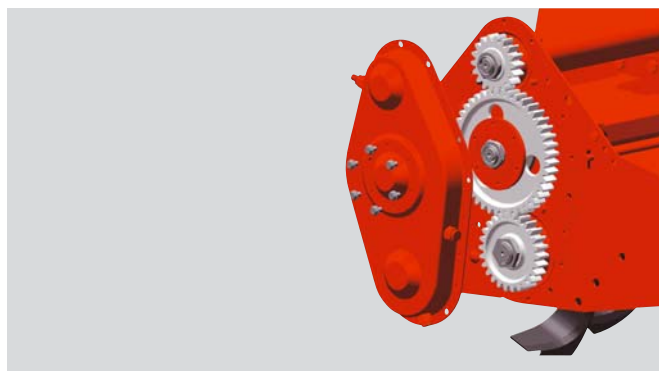

## EL 62/82/92: EIN ANTRIEB, DER VIEL LEISTET

Der Antrieb erfolgt über Zahnräder aus einsatzgehärtetem Schmiedestahl. Diese sind auf Kegelrollenlagern oder doppelreihigen Kugellagern gelagert, was für einen optimalen Kraftfluss sorgt. Auch sie laufen in einem Ölbad.

**Hightech-Dichtung:** Das untere Lager ist mit einer Spezialdichtung versehen, die besonders widerstandsfähig ist. Das sichert einen erhöhten Schutz gegen Lecks oder Verschmutzungen auch bei aggressiven Bodenbedingungen.

# HAUPTGETRIEBE: Stabil und leistungsfähig

## EL 43/53: GELENKWELLE STETS GERADE ZUM TRAKTOR AUSGERICHTET

Bei den kleineren Modellen ist das Hauptgetriebe direkt auf dem Rahmen der Fräse aufgebaut. Somit wird es beim Seitenversatz gemeinsam mit dem 3-Punkt-Rahmen verschoben. Das verhindert eine nachteilige Winkelstellung der Gelenkwelle. So können Sie effektiv unter Bäumen und entlang von Gewächshäusern arbeiten. Das Getriebegehäuse besteht aus hochwertigem Sphäroguss, die Getriebezahnräder sind aus Schmiedestahl und laufen im Ölbad - eine stets zuverlässige Antriebstechnik. Der Antrieb ist serienmäßig durch eine Rutschkupplung geschützt.

Hauptgetriebe:

Die Gelenkwelle befindet sich immer in einer Linie mit der Traktorlängsachse

## EL 62/82/92 BIETEN ZUSÄTZLICHE EXTRAS FÜR NOCH MEHR EINSATZVIELFALT

Auch bei den größeren Modellen ist das Hauptgetriebe aus Guss nach hinten versetzt eingebaut, was die Abwinkelung der Gelenkwelle minimiert. Der gesamte Antrieb ist über eine serienmäßige Rutschkupplung gegen Überlast abgesichert. Beim Modell EL 92 bietet das Duplex-Getriebe serienmäßig zwei Drehzahlen. Zwei weitere sind als Sonderausrüstung erhältlich.

Das Duplex-Getriebe der EL 62 bietet zwei Rotordrehzahlen durch einfaches Umdrehen eines Zahnradpaares.



Das Duplex-Getriebe der EL 92



# HOHE ARBEITSQUALITÄT BEI GROSSER EINSATZVIELFALT

Mit einer KUHN Rotorfräse erwerben Sie ein vielseitiges Werkzeug, das Ihren Bedürfnissen und Anforderungen entspricht, egal ob Sie im Wein-, Obst- oder Gemüsebau tätig sind. Mit ihren ausgeklügelten Details bieten die Rotorfräsen eine Bodenbearbeitung hoher Qualität und Effizienz unter den verschiedensten Bedingungen.

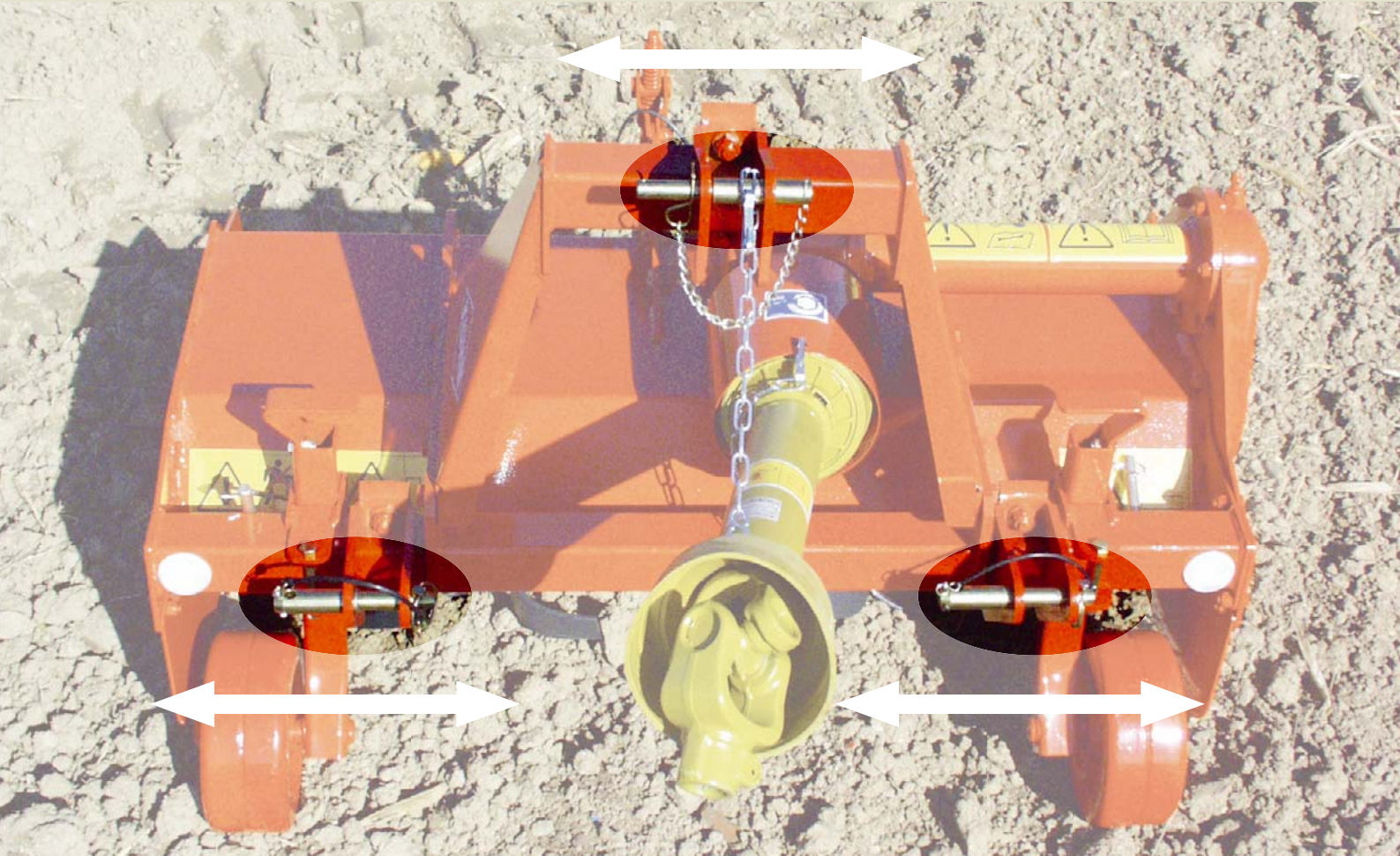

## STUFENLOS SEITLICH VERSCHIEBBAR

Die Modelle unter 1,90 m Arbeitsbreite können seitlich nach rechts versetzt werden. Je nach Modell erfolgt dies durch Verschieben des Anbaubocks inklusive des Getriebes (EL 43/53) oder durch Versetzen der Anbaugabeln.

## MULCHMESSER FÜR EINE OPTIMALE BODENBEARBEITUNG

Die als Mulchmesser ausgeführten Fräsmesser wurden unter härtesten Bedingungen erprobt. Sie bieten Ihnen folgende Vorteile:

- eine optimale Zerkleinerung und Einmischung von Ernterückständen,
- ein sicheres Eindringen auch in härteste Böden bei geringem Leistungsbedarf,
- eine feinere Bodenkrümelung.

Die EL 43 ist serienmäßig mit vier Fräsmessern pro Flansch (sechs als Sonderausrüstung) ausgerüstet, während alle anderen Modelle sechs Messer pro Flansch aufweisen. Einer effizienten Krümelarbeit steht somit nichts mehr im Wege. Für eine flache Bearbeitung können die EL 53 bis 92 auch mit gekröpften Hackmessern ausgerüstet werden.



SERIE	MODELL	SEITEN-VERSATZ (MM)
EL 43	105/130/150	22/32/42
	190	nein
EL 53	100/130/155	155/300/300
	190	nein
EL 62	120	170
	130/155/165/180	200
	210	nein
EL 82	130/155/180	220
	205	nein
EL 92	180	110
	205/230	nein



## HINTERE ABDECKHAUBE

Sich den aktuellen Gegebenheiten anpassen können

Die besondere Konzeption und Form der Krümelhauben ist ideal für einen gleichmäßigen Bodenfluss und ermöglicht eine schnelle und effiziente Anpassung an unterschiedlichste Einsatzbedingungen: geringe oder große Arbeitstiefe, trockener oder feuchter Boden, unterschiedliche Mengen an Ernterückständen. Jetzt sind Sie an der Reihe, um die Abdeckhaube Ihren Bedürfnissen entsprechend einzustellen.

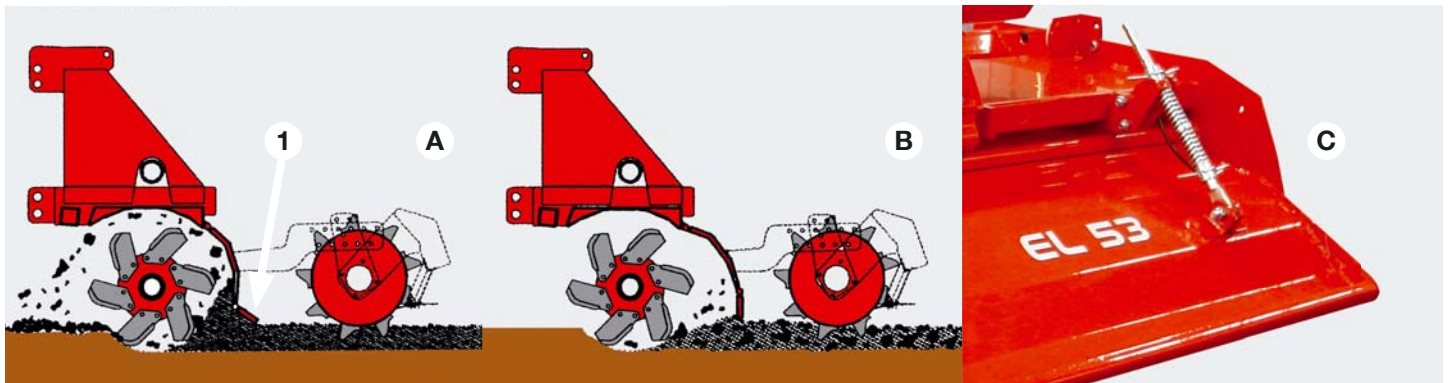

### HOHE ODER GERINGE ARBEITSINTENSITÄT? SIE ENTSCHIEDEN!

Befindet sich die Abdeckhaube nah am Rotor **A**, staut sich Bodenmaterial solange hinter dem Rotor, bis dieses wieder nach vorne geworfen wird. Die Krümelungsintensität ist dementsprechend hoch. Bei feuchten Böden oder einem hohen Anteil an Ernterückständen ist eine weite Haubenstellung das Mittel der Wahl **B**. Noch effizienter können Sie mit der Haubenverlängerung arbeiten, die für die EL 62, 82 und 92 verfügbar ist **C**. Durch die Druckfeder **C** hinten auf der Haube wird der Erdfluss kontrolliert und es erfolgt eine zusätzliche Einebnung.



### EINFACHE EINSTELLUNGEN

Die Verstellung der hinteren Abdeckhaube erfolgt einfach und effizient: über Ketten bei der EL 43 sowie über Vorsteckbolzen bei den größeren Modellen (EL 53 bis 92). Die Verlängerung der Haube ist ebenfalls durch Bolzen in ihrer Stellung anpassbar.



## DAS KUHN EXTRA: EIN KOMPAKTES DESIGN

Alle KUHN-Rotorfräsen für den Wein- und Obstbau sind für eine effiziente Arbeit zwischen den Reihen äußerst kompakt konzipiert. Bei der EL 43 sticht vor allem ihr niedriges Profil zum Einsatz unter Bäumen mit tief hängenden Ästen hervor. Die EL 62, 82 und 92 punkten dagegen besonders mit ihrem günstigen Verhältnis zwischen Gesamt- und Arbeitsbreite. Zusätzlich sorgen das abgerundete Haubenprofil sowie Gleitkufen für einen optimalen Schutz der Pflanzen.





# EIN KOMPAKTES WERKZEUG FÜR GÄRTEN, GEWÄCHSHÄUSER UND ZUR LAND- SCHAFTSPFLEGE

Die Rotorfräse EL 43 ist ein kompaktes und einfaches Gerät, dabei aber vielfältig einsetzbar. So eignet sie sich für die Saatbettbereitung genauso wie für Arbeiten in Garten, Baumschule, Gewächshaus oder zur Landschaftspflege. Mit ihren Abmessungen speziell für Kompakttraktoren von 11 - 30 kW (15 - 40 PS) entwickelt, ist die Maschine eine echte Alternative für kleinere Betriebe.

## IDEAL ZUR GARTEN- UND GRUNDSTÜCKSPFLEGE

Dank ihrer kompakten Bauweise und ihrem niedrigen Profil eignet sich die EL 43 hervorragend zum Einsatz unter Bäumen mit tief hängenden Ästen und in Gewächshäusern.



Source: Pwello/Rosemarie Doll



## EINSTELLUNG DER ARBEITSTIEFE: TREFFEN SIE IHRE WAHL

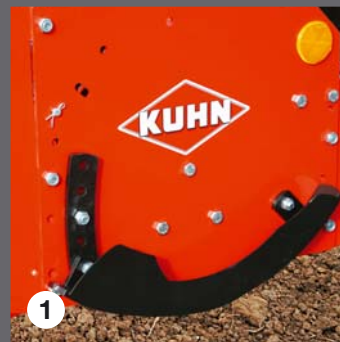



# DAS FLEXIBLE MULTITALENT FÜR DIE BODEN- BEARBEITUNG

Die EL 53 ist für anspruchsvollere Einsätze mit leistungsfähigeren Traktoren entwickelt worden. Somit ist sie ein ideales Mehrzweckgerät für Lohnunternehmer, Landschaftspfleger genauso wie im landwirtschaftlichen Betrieb. Ihr im Vergleich zur EL 43 robusterer Aufbau macht sie zur idealen Maschine für die Bodenbearbeitung im Wein-, Obst- und Gemüsebau, aber auch in Baumschulen sowie in der Park- und Grünflächenpflege.

## QUICK-HITCH KOMPATIBEL

Mithilfe eines einfachen Adapters können die Rotorfräsen EL 53 (genauso wie EL 43) problemlos mit dem nord-amerikanischen Quick-Hitch Anbausystem (Kat. 1) genutzt werden. An- und Abbau können so äußerst schnell erfolgen.

Alle EL 43 sind serienmäßig mit einfach verstellbaren Gleitkufen zur Tiefenführung ausgerüstet ❶. Auf Wunsch können auch Stützräder hinzugefügt werden ❷. Letztere gehören zur Serienausrüstung der EL 53. Gleitkufen ❸ oder HD-Stützräder ❹ mit größerem Durchmesser (für mehr Tragfähigkeit) und besonders robusten Radarmen für den Einsatz z.B. in steinigem Böden sind optional erhältlich. Somit müssen Sie keine Einschränkungen in der Genauigkeit der Tiefenführung befürchten, egal welche äußeren Gegebenheiten vorliegen!







EL

62

82

92

# GERÄTE FÜR UNTERSCHIED- LICHSTE EINSÄTZE!

Die KUHN-Rotorfräsen EL 62, EL 82 und EL 92 sind das Ergebnis langjähriger Entwicklungs- und Forschungsarbeiten im Bereich der Saatbettbereitung. Dabei haben wir stets vier grundlegende Ziele verfolgt:

- eine Gerätekonzeption für den Profi-Einsatz im Wein- und Obstbau, im Gemüsebau, in Baumschulen und in der Landschaftspflege;
- größtmögliche Einsatzvielfalt;
- einfache Einstellmöglichkeiten, um die Maschine schnell unterschiedlichen Gegebenheiten anpassen zu können;
- hohe Funktionssicherheit und Langlebigkeit.





# DIE HIGHLIGHTS IM ÜBERBLICK



## ÄUSSERST ROBUST UND BEANSPRUCHBAR

Rotorantrieb über Zahnräder aus einsatzgehärtetem Schmiedestahl - dickwandiger Monoblock-Kastenrahmen.



## KOMPAKTES DESIGN TRIFFT AUF VIELFÄLTIGE EINSATZMÖGLICHKEITEN

Günstiges Verhältnis zwischen Gesamt- und Arbeitsbreite, keine hervorstehenden Bauteile - stufenlose Seitenverschiebung - geeignet für Wein- und Obstbau, Gemüsebau und Baumschulen.



## ÜBERZEUGT UNTER VIELFÄLTIGSTEN ARBEITSBEDINGUNGEN

Optimiertes Design der hinteren Abdeckhaube - verstellbare Abdeckhaube für eine optimale Anpassung der Arbeitsintensität - Mulchmesser für eine ideale Bodenkrümelung und Einmischung von pflanzlichen Rückständen.

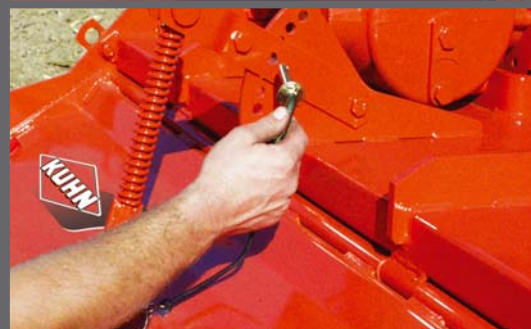



# EFFIZIENT - MULTIFUNKTION



## TIEFENFÜHRUNG: EINE GROSSE AUSWAHL

Bei allen Modellen kann die Arbeitstiefe über Gleitkufen **1** oder Stützräder **2** eingestellt werden. Bei den 1,80 m, 2,05 m und 2,30 m breiten Modellen können Sie zudem eine Walze zur Tiefenregulierung anbauen. Die Rohrpackerwalze **3** mit 390 mm Durchmesser und abnehmbaren Stäben sorgt jederzeit für verstopfungsfreies Arbeiten. Die Zahnpackerwalze **4** mit ihren 485 mm Durchmesser empfiehlt sich für Einsätze auf feuchten oder tonigen Böden.

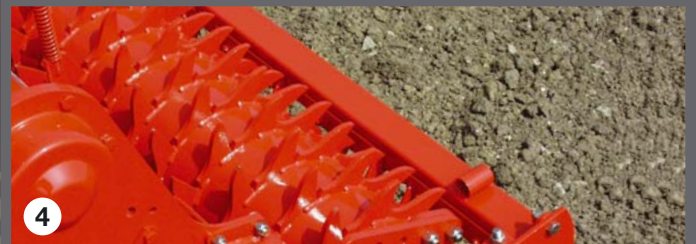



# KTIONAL - FLEXIBEL

## SONDERAUSRÜSTUNGEN: OPTIONEN NACH MASS



**SEITLICHE ZUFÜHRSCHLEIBEN:**  
Diese einfach über einen Vorsteckbolzen einstellbaren Schleiben vermeiden eine Dammbildung und erleichtern die Arbeit bei vielen Ernterückständen.



**SPURLOCKERER:**  
Diese lockern den Boden hinter den Traktorrädern und bestehen aus vier flexiblen in Höhe und Abstand verstellbaren Zinken.



**WARN- UND BELEUCHTUNGSEINRICHTUNG:**  
Diese ersetzt die Warn- und Beleuchtungseinrichtung des Traktors, wenn durch die Rotorfräse verdeckt.

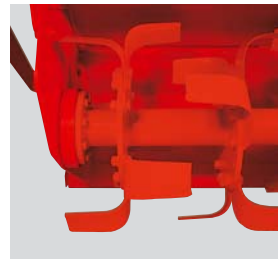

**GEKRÖPFTE HACKMESSER:**  
Für eine flache Bodenbearbeitung (etwa zur mechanischen Unkrautbekämpfung) kann der Rotor mit Hackmessern ausgerüstet werden.



**GEGENFLANSCH:**  
Die Rotorfräsen EL 92 sind mit zusätzlichen Gegenflanschen an der Messerbefestigung erhältlich. Dadurch werden die Messer besonders unter steinig Bedingungen noch besser gehalten.







# KLEINE EXPERTEN IN DE

KUHN-Kreisleger für den Obst- und Weinbau: Durch ihre Größe, Form und Ausrüstung sind sie echte Spezialisten! Dabei stehen Sie trotz kleinerer Abmessungen den großen HRB-Kreisleger in Bezug auf Robustheit um nichts nach. Der serienmäßige Zapfwelldurchtrieb ermöglicht den problemlosen Anschluss von im Wein- und Obstbau notwendigen Zusatzgeräten.



## IHREM UMFELD ANGEPASST

Ihre niedrige Bauweise, ihr abgerundetes Profil und die geringe Gesamtbreite machen die Kreisleger der Serie HRB 102 zu idealen Geräten für den Einsatz in Spezialkulturen.



## FÜR INTENSIVE EINSÄTZE GEWAPPNET

Getriebewanne, Lagerplatten und Zinkenträger bilden eine kompakte und sehr robuste Einheit. Der geringe Abstand zwischen Getriebewanne und Zinkenträgern verhindert das Einklemmen von Steinen und gewährleistet eine optimale Bearbeitungsintensität da ein Maximum an Erde durch die Zinken fließt.





## AUF DIE ZUVERLÄSSIGKEIT DER KUHN KREISELEGGEN KÖNNEN SIE SICH VERLASSEN

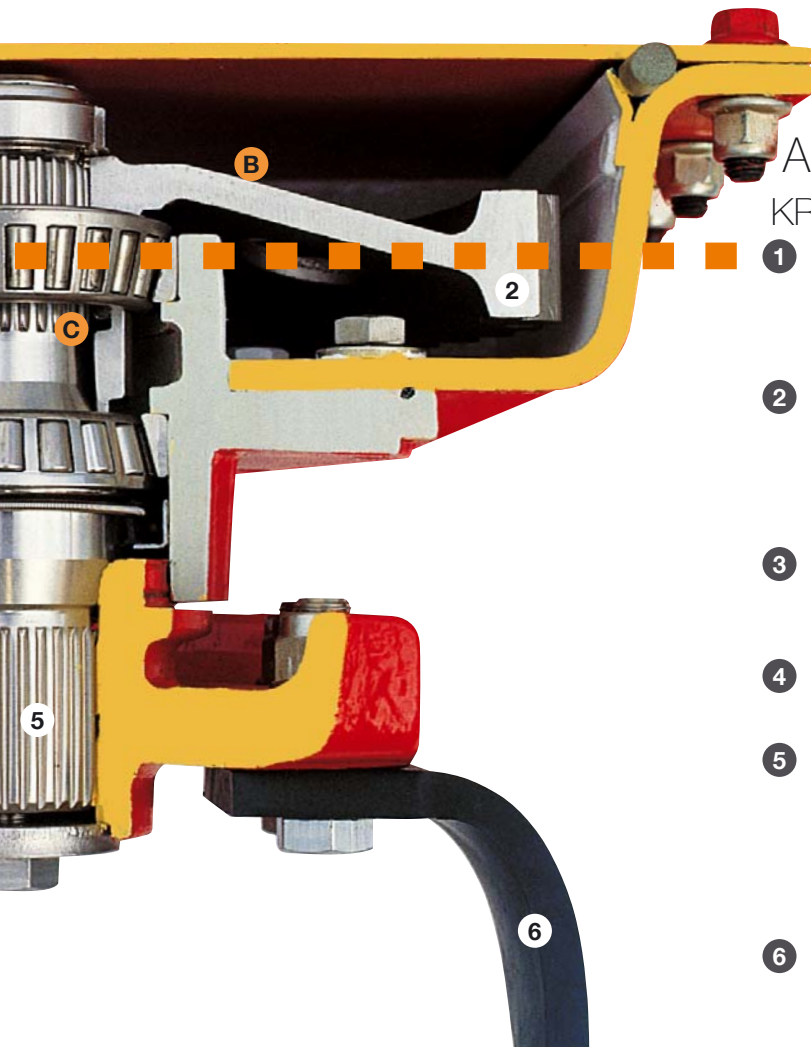

- 1 **Eine wartungsfreie Getriebewanne:**  
6 mm dick bei HRB 122 - 152 - 182, 8 mm bei HRB 202 - aus feinkörnigem hochfesten Stahl - Zahnräder laufen in Fließfett und sind damit absolut wartungsfrei - O-Ringe dichten dauerhaft ab für eine längere Lebensdauer.
- 2 **Keine Hebelwirkung auf die Lager:**  
nach unten gewölbte Zahnräder aus vergütetem Stahl zur direkten Aufnahme der beim Antrieb auftretenden Kräfte und ohne Hebelwirkung durch die Lager (A) - große Dimensionierung der Zahnräder - Verbindung von Zahnrad und Antriebswelle über ein langes Feinprofil (B) für eine problemlose Übertragung höchster Drehmomente.
- 3 **Wartungsfreie Lager:**  
große Kegelrollenlager - perfekt im einteiligen, unverformbaren Lagergehäuse ausgerichtet - über einen Distanzring (C) vorgespannt - kein Nachstellen erforderlich!
- 4 **Perfekter Halt der Lager:**  
Schutz der Getriebewanne durch dickwandige Lagergehäuse aus Guss (18 mm).
- 5 **Kein Wellenspiel:**  
kalt gewalztes Keilwellenprofil der Kreiselantriebswellen (nicht gefräst) - dadurch perfekte Verbindung zur Antriebswelle, weil der Zinkenträger konisch zur Welle ausgerichtet ist (KUHN-Patent) - kein Spiel am Profil.  
Ovale Zinkenträger: Steine und auch Ernterückstände werden problemlos weiter transportiert.
- 6 **Zinken:**  
stoß- und verschleißfest durch großzügigen Querschnitt - 14 mm starke und 280 mm lange gehärtete Zinken.

# ER BODENBEARBEITUNG



### TIEFFENFÜHRUNG: EINFACH UND EFFIZIENT

Eine Rohrpackerwalze mit großem Durchmesser, die wartungsfrei gelagert ist, sorgt für eine angepasste Rückverfestigung des Bodens. Gleichzeitig führt sie die Kreisellegge einfach und wirkungsvoll in der Tiefe. Die HRB 202 kann auch mit einer Zahnpackerwalze (Ø 485 mm) ausgerüstet werden.

### SCHWINGUNGSFREIER KREISEL- ANTRIEB

Das robuste Hauptgetriebe aus Sphäroguss mit Zapfwellendurchtrieb erlaubt einen gleichmäßigen Kreiselantrieb.



### EINFACHER TRANSPORT

Die günstigen Abmessungen dieser Maschinen gestatten ein einfaches Umsetzen von einem Feld zum anderen auf der Straße unter voller Einhaltung der Sicherheitsbestimmungen.



## Technische Daten

		<b>EL 43</b> <b>105/130/150/190*</b>	<b>EL 53</b> <b>100/130/155/190*</b>
Arbeitsbreite (m)		1,07 – 1,27 – 1,48 – 1,89	0,97 – 1,27 – 1,52 – 1,88
Gesamtbreite (m)	mit Gleitkufen	-	-
	mit Stützrädern	-	-
Min. Leistungsbedarf an der Zapfwelle (kW/PS)		10/14 - 12/16 - 13/18 - 15/20	13/18 - 18/24 - 21/28 - 24/32
Max. zulässige Traktorleistung (kW/PS)		30/40	37/50
Zapfwelldrehzahl (min <sup>-1</sup> )			
Überlastschutz an der Gelenkwelle			
Rotordrehzahl (min <sup>-1</sup> )	Monogetriebe	211	244
	Duplex-Getriebe	-	-
Rotordurchmesser (mm)		390	430
Anzahl Mulchmesser pro Flansch / insgesamt		4/20 - 4/24 - 4/28 - 4/36	6/24 - 6/30 - 6/36 - 6/48
Arbeitstiefe min. bis max. (cm)		5 bis 15	
Tiefenführung		Gleitkufen (Serie), Stützräder (Sonderausrüstung)	Stützräder (Serie), Gleitkufen oder HD-Stützräder (Sonderausrüstung)
Seitenversatz nach rechts (cm)		22 – 32 – 42 – nein	15,5 – 30 – 30 – nein
Anbau		Kat. 1 / Kat. 1 Quick-Hitch	Kat. 1 und 1N / Kat. 1 Quick-Hitch
Gewicht (kg)	mit Gleitkufen	210 – 225 – 240 – 265	-
	mit Stützrädern	-	250 – 275 – 295 – 330
	mit Gleitkufen und Abstellhilfe	-	-
	mit Gleitkufen oder Stützrädern	-	-
	mit Rohrpackerwalze	-	-
	mit Zahnpackerwalze	-	-

KUHN SERVICES\*:

# SERVICELLEISTUNGEN ZU IHRER ZUFRIEDE

## KUHN sos order

### Express-Ersatzteilservice an sieben Tagen in der Woche

Sie benötigen dringend Ersatzteile? Mit KUHN SOS ORDER profitieren Sie von einer Expresszustellung an sieben Tagen der Woche und 362 Tagen im Jahr. So verringern Sie effektiv die Ausfallzeit Ihrer Maschine und erhöhen Ihre Tagesleistung.

## KUHN protect +

### Die Garantie mit dem Extra!

Profitieren Sie von 36 Monaten Schutz und Garantie durch KUHN. So können Sie sich komplett auf Ihre Arbeit und das Leistungspotential Ihrer Maschine konzentrieren. Denn genau das dürfen Sie von der Investition in eine High-Tech-Maschine erwarten.

## KUHN i tech

### Schnelle Lösungen für noch schnellere Reparaturen

Unerwartete technische Probleme treten immer im falschen Moment auf. Ihr KUHN-Händler kann Sie dabei dank KUHN I TECH schnell und effizient unterstützen. Diese Online-Dienstleistung ist rund um die Uhr verfügbar und ermöglicht eine schnelle und genaue Problemdiagnose.

## KUHN finance

### Finanzierung nach Maß

Sie benötigen eine neue Maschine, die Finanzierung ist jedoch nicht gesichert? Modernisieren Sie Ihren Maschinenpark mit KUHN FINANCE, komplett sicher und Ihren Bedürfnissen und Anforderungen entsprechend. Wir bieten individuell auf Sie zugeschnittene Finanzierungslösungen.





EL 62/62D* 120/130/155/165/180/210	EL 82 130/155/180/205	EL 92 180/205/230
1,20 – 1,28 – 1,53 – 1,65 – 1,78 – 2,10	1,30 – 1,55 – 1,80 – 2,05	1,80 – 2,05 – 2,30
1,35 – 1,45 – 1,70 – 1,81 – 1,94 – 2,27	1,67 – 1,92 – 2,17 – 2,50	2,17 – 2,50 – 2,76
1,30 – 1,39 – 1,64 – 1,76 – 1,88 – 2,20	1,47 – 1,72 – 1,97 – 2,30	1,97 – 2,30 – 2,55
17/23 - 19/25 - 22/30 - 24/33 - 26/35 - 31/42	24/33 - 29/39 - 33/45 - 38/51	33/45 - 38/51 - 43/58
48/65	63/85	74/100
540		
Rutschkupplung serienmäßig		
224	-	-
206 – 245	212	194/230 (serienmäßig)
450		525
6/30 - 6/30 - 6/36 - 6/42 - 6/42 - 6/54	6/30 - 6/36 - 6/42 - 6/48	6/42 - 6/48 - 6/54
5 bis 18		5 bis 23
Gleitkufen oder Stützräder	Gleitkufen, Stützräder oder Walzen (ab 1,80 m)	
17 (120) – 20 (130 – 180) – nein (210)	22 (130-180) – nein (205)	11 (180) – nein (205-230)
Kat. 1N - 1 und 2		Kat. 1 und 2
-	-	-
316 (62D-130) – 382 (62D-165) – 390 (62D-180) – 445 (62D-210)	-	-
282 – 295 – 330 – 360 – 365 – 420	-	-
-	395 – 430 – 465 – 510	525 – 570 – 605
-	625 (205)	625 – 685 – 725
-	770 (205)	830 (180) – 895 (210)

# NHEIT

## Technische Daten

## Kreislegegen HRB

	HRB 122	HRB 152	HRB 182	HRB 202	HRB 202 S
Arbeitsbreite (m)	1,20	1,50	1,80	2,10	2,10
Gesamtbreite (m)	1,30	1,59	1,89	2,19	2,19
Min. Leistungsbedarf an der Zapfwelle (kW/PS)	18/25	22/30	26/35	30/40	
Max. zulässige Traktorleistung (kW/PS)	59/80				
Zapfwelldurchtrieb	◆				
Überlastschutz an der Gelenkwelle	Abscherschraube serienmäßig				
Arbeitstiefe einstellbar bis (cm)	20				
Zinkenbefestigung	geschraubt				FASTFIT Schnellwechsellsystem
Anbau	Kat. 1N (schmal), 1 und 2 - verschiebbare Unterlenkergabeln			Kat. 2 und 3 - bewegliche Unterlenkergabeln	
Tiefenführung	Rohrpackerwalze			Rohr- oder Zahnpackerwalze	
Rohrpackerwalze (ø 390 mm)	◆				
Zahnpackerwalze (ø 485 mm)	-			◇	
Gewicht (kg)	mit Rohrpackerwalze	440	500	550	730
	mit Zahnpackerwalze	-			840

\*Bestimmte Dienstleistungen sind nicht in allen Ländern verfügbar.

◆ Serienausstattung ◇ Sonderausstattung - nicht verfügbar



# EL UND HRB IM VERGLEICH: SO FINDEN SIE GENAU DIE PASSENDE MASCHINE FUR IHREN TRAKTOR!

Arbeitsbreite (m)	Max. zulassige Traktorleistung					
	29 kW (40 PS)	37 kW (50 PS)	48 kW (65 PS)	59 kW (80 PS)	63 kW (85 PS)	74 kW (100 PS)
1,00/1,05	EL 43/105	EL 53/100				
1,20			EL 62/120	HRB 122		
1,30	EL 43/130	EL 53/130	EL 62/130		EL 82/130	
1,50/1,55	EL 43/150	EL 53/155	EL 62/155	HRB 152	EL 82/155	
1,65			EL 62/165			
1,80			EL 62/180	HRB 182	EL 82/180	EL 92/180
1,90	EL 43/190	EL 53/190				
2,05			EL 62/205		EL 82/205	EL 92/205
2,10				HRB 202		
2,30						EL 92/230

**KUHN bietet Ihnen vielfaltige Losungen fur die optimale Bearbeitung Ihrer Wein- und Obstanlagen.**



1. Bodencbearbeitungsgerate
2. Dungerstreuer
3. Mulchgerate
4. Spezialmulchgerate fur die energetische Verwertung von Schnittholz

**Fur mehr Informationen zu KUHN-Handlern ganz in Ihrer Nahe besuchen Sie uns auf [www.kuhn.com](http://www.kuhn.com)**

**KUHN S.A.**

4 Impasse des Fabriques - BP 50060 - F-67706 Saverne CEDEX - FRANKREICH

**KUHN MASCHINEN-VERTRIEB GmbH**

Schopdsdorfer Industriestr. 14 - OT Schopdsdorf - 39291 Genthin - DEUTSCHLAND - Tel. 039225/9600 - Fax 039225/96020

**KUHN CENTER AUSTRIA**

Hafnerstrae 1 - 4702 WALLERN - OSTERREICH - Tel. 07249/42240-0

**KUHN CENTER SCHWEIZ**

Bucher-Landtechnik AG - Murzlenstrasse 80 - 8166 NIEDERWENINGEN - SCHWEIZ - Tel. 044 857 28 00

Einige Maschinen haben ein hohes Gewicht. Beachten Sie die zulassige Gesamtmasse des Traktors, seine Hubkraft und die maximal erlaubten Achslasten. Die Belastung der Vorderachse muss immer mindestens 20 % der Leermasse des Traktors betragen. In den Landern der Europaischen Union entsprechen unsere Produkte der EG-Maschinenrichtlinie; in den anderen Landern werden sie entsprechend den dort gultigen Vorschriften mit den erforderlichen Sicherheitsvorrichtungen geliefert. Zu einer klareren Darstellung wurden ggf. manche Schutzvorrichtungen abgenommen. Sie mussen sonst jedoch unter allen Umstanden in Schutzstellung bleiben, gema den in der "Montage- und Betriebsanleitung" aufgefuhrten Sicherheitshinweisen. Wir behalten uns vor, jederzeit und ohne Vorankundigung anderungen an den Maschinen, Ausrustungen und Zubehorten einzufuhren. Die in diesem Dokument dargestellten Maschinen und Ausrustungen konnen durch mindestens ein Patent und/oder Geschmacksmuster geschutzt sein. In diesem Dokument erwahnte Marken konnen in einem oder mehreren Landern eingetragen sein.

 <a href="http://www.kuhn.com">www.kuhn.com</a>	Vertreten durch:
---	------------------

**Sie finden KUHN auch auf**

