



JX SERIE

60 – 95 PK NOMINAAL VERMOGEN



- **Een veilige en productieve werkomgeving.** Verkrijgbaar met of zonder cabine: deze tractoren kunnen worden aangepast aan uw landbouw- of bedrijfstoeppassing.
- **Comfortabel zitten.** De volledig verstelbare stoel is vlot aanpasbaar aan de voorkeur van elke bestuurder. Daarnaast kunnen de cabineversies met airconditioning worden uitgerust.
- **Praktische technologie in elk aspect.** De bedieningen zijn vlot bereikbaar en relevante werkinformatie verschijnt duidelijk op het scherm zodat nieuwe of beginnende bestuurders er snel mee vertrouwd geraken.
- **Het vereiste vermogen.** Er zijn 5 JX-modellen, van 60 tot 95 pk met naar keuze 2- of 4-wielaandrijving, zodat u zeker een tractor vindt met het vereiste vermogen en de juiste specificaties.

PRAKTISCHE TECHNOLOGIE. DUURZAME KWALITEIT.



- **Een snelheid voor elke taak.** Volledig gesynchroniseerde versnellingen en een omkeerschakeling voor veilig manoeuvreren binnen de 12 vooruit- en 12 achteruitversnellingen. Daarnaast kunt u voor 8 extra kruipversnellingen kiezen zodat er voor elke taak zeker een geschikte snelheid is.
- **Efficiënte en veelzijdige aftakas.** Het efficiënte ontwerp van de aandrijflijn zorgt ervoor dat JX-tractoren maximaal vermogen overbrengen naar werktuigen die door de aftakas worden aangedreven. Voor meer veelzijdigheid en minder brandstofverbruik kunt u kiezen uit een 540/540E of een 540/1000 aftakas. Rijafhankelijke aftakas is standaard.
- **Effectieve hydraulische prestaties.** Omdat er een oliedebiet van maximaal 61 l/min beschikbaar is, is er altijd voldoende olie om gecontroleerd en effectief te werken. Of u nu de achterhef gebruikt, goederen met een voorlader verplaatst of een kipwagen bedient, alle taken worden efficiënt uitgevoerd.
- **Case IH eigenschappen.** De JX-tractoren maken deel uit van de Case IH-familie. Daardoor geniet de JX van dezelfde grote eigenschappen als andere producten van Case IH: robuuste en degelijke constructiekwaliteit, technische ondersteuning en vlot beschikbare onderdelen.

DE CASE IH JX SERIE - DE EFFICIËNTE OPLOSSING

DE CASE IH JX WERD ONTWERPEN ALS EEN PRETENTIELOOS WERKPAARD, EN BIEDT EEN ONGEËVENAARDE PRIJS-KWALITEITSVERHOUDING. DEZE TRACTOREN ZIJN BEDOELD VOOR DEELTIJDSE EN MIDDELGROTE LANDBOUWBEDRIJVEN EN NIET-LANDBOUWBEDRIJVEN EN ZULLEN ZICH DAAROM IN HEEL WAT WERKOMGEVINGEN THUIS VOELLEN. DE JX IS ZO VEELZIJDIG EN GEBRUIKSVRIENDELIJK DAT BESTUURDERS DE BEDIENING SNEL ONDER DE KNIE KRIJGEN.

Past perfect in uw bedrijf. De JX werd zo ontworpen dat nieuwe of beginnende bestuurders er snel vertrouwd mee raken, zodat de JX een ondersteunende rol kan spelen in een groot bedrijf met meerdere bestuurders. In kleinere bedrijven maken de voordelige aankoopprijs en de lage bedrijfskosten de JX tot een verstandige en gemakkelijk te rechtvaardigen investering.

Weinig specificaties - gemakkelijke bediening. Hoewel de JX technisch minder gesofisticeerd is dan Case IH-tractoren met meer vermogen, beschikt hij op een gebruiksvriendelijke manier over alle essentiële specificaties. In plaats van elektronische schakelaars zorgen mechanische hendels voor een moeiteloze en rechtstreekse controle over alle functies zodat u eenvoudig en praktisch kunt werken.

Bewezen veiligheid en ontwerp. JX-tractoren voldoen aan de meest recente beschermende veiligheidsnormen voor bestuurders en de motoren voldoen aan de Tier III-uitstootnormen zodat een schone, veilige werkomgeving gewaarborgd is. Het bewezen transmissieontwerp zorgt in combinatie met kwaliteitsonderdelen en een duurzame constructie voor gegarandeerde betrouwbaarheid. Ongeacht de specificatie kunt u altijd op de prestaties van de JX rekenen.



▼ Het nieuwe JX-gamma. Het veelzijdige werkpaard waar u op kunt vertrouwen.



Model	Nominaal motorvermogen (Tier III)
Case IH JX 60	44/60
Case IH JX 70	53/72
Case IH JX 80	60/82
Case IH JX 90	65/88
Case IH JX 95	70/95

► **Eenvoudige toegang.** Degelijke treden en breed opengaande deuren voor gemakkelijke toegang tot de comfortabele JX-cabine.

► **Altijd onder controle.** De logisch geplaatste bedieningen en het duidelijke, beknopte instrumentatiepaneel tonen alle relevante informatie.

► **Een georganiseerde werkruimte.** Een bekerhouder en opbergvak voor documenten houden de cabine netjes.

► **Altijd zichtbare werktuigen.** Dankzij de smalle stijlen in de cabine en de grote achteruitkijkspiegels blijven uw werktuigen of aanhangwagens altijd zichtbaar.



CABINE EN BEDIENINGSPANEEL

DE JX IS ROYAAL IN COMFORT EN VEILIGHEID.

COMFORT EN VEILIGHEID ZIJN BELANGRIJKE FACTOREN, ONGEACHT OF U MET DE TRACTORS IN UW EIGEN BEDRIJF RIJDT OF UW PERSONEEL ERMEE LAAT RIJDEN. JX ZAL U NIET TELEURSTELLEN WANT DE PRAKTISCHE TECHNOLOGISCHE ASPECTEN WORDEN DOORGETROKKEN IN DE BESTUURDERSOMGEVING.

Veilig voor iedereen. In elk aspect van het JX-ontwerp werd rekening gehouden met de veiligheid van de bestuurder. Brede, zelfreinigende treden en grote leuningen voorkomen slippartijen; het rolbeugelsysteem of de cabine beschermen de bestuurder indien de tractor zou kantelen. Alle cabines van de JX staan los van de transmissie en de motor, zodat de overdracht van warmte en schadelijke trillingen beperkt blijven. Zo ontstaat een werkomgeving die verder gaat dan alle huidige Europese gezondheids- en veiligheidswetgeving.

Gemakkelijk toegankelijk. Omdat u zelden een hele dag op de stoel zit, kunt u door de vlakke vloer van de JX gemakkelijk in- en uitstappen, zelfs met laarzen. De platformversies kunnen worden uitgerust met een wegklapbaar rolbeugelsysteem en een lage horizontale uitlaat, zodat u lage gebouwen kunt binnenrijden.

Comfortabel zitten. JX-bestuurders vinden snel een comfortabele houding en blijven de hele dag optimaal presteren. ArMLEUNINGEN behoren tot de standaarduitrusting, de stoel is vlot aanpasbaar aan hun behoeften en de vering dempt de schokken van ruw terrein of de weg. Voor wie meer comfort wil, is nu een stoel met luchtvering beschikbaar.

Werken in alle weersomstandigheden. De cabine van de JX beschermt u tegen regen, wind, sneeuw of volle zon, er is verwarming voor koude wintermaanden en ventilatie voor de zomer. De zij- en achterraamen kunnen open voor frisse lucht en airconditioning is optioneel verkrijgbaar.

Blijf tot het karwei af is. Als u een deadline moet halen en laat moet werken, kunt u op de JX vertrouwen. Met tot zes werklichten op het dak die de weg verlichten en een zwaailicht voor wegtransport, kunt u veilig blijven werken tot het karwei af is.



▲ Optionele zwaailichten en werklichten bevorderen uw veiligheid op de weg en op het veld.



▲ Het wegklapbare rolbeugelsysteem is nuttig bij het werken in lage ruimtes.

► **Krachtige viercilinder dieselmotoren.**

Met een cilinderinhoud van 3,2 of 4,5 liter vormen de JX-motoren een klasse apart als het op beschikbaar koppel, reactiesnelheid en zuinig verbruik aankomt.

► **Turbo en intercooler.** JX-motoren beschikken over een turbo en lucht-luchtintercooler zodat ze doeltreffender zijn en het maximaal vermogen uit elke druppel brandstof halen.

► **Fantastische koppelreserves.** Dankzij een koppelreserve tot 50% staan JX-motoren altijd klaar om dat beetje extra te presteren als u daar het meeste behoefte aan hebt.

► **Moeiteloos.** Dankzij vlot te bewegen hendels en gesynchroniseerd schakelen kunt u moeiteloos en efficiënt werken.



► **Kies wat u nodig hebt.**

Kies een zuinige 12x4 of een 12x12 mechanische omkeerschakelaar wiens transmissie het best bij uw toepassing past.

► **Optionele kruipversnelling.** Met 8 extra kruipversnellingen is de JX perfect geschikt voor gespecialiseerde groentetelers.

► **Een efficiënte aftakas.** 540 tpm is de standaard uitrusting en u kunt kiezen tussen een 540 tpm Economy toerental voor toepassingen die weinig vermogen vragen, of 1000 tpm voor werktuigen met een groot vermogen.

► **Rijafhankelijke aftakas.** Dankzij deze optie kan het toerental van de aftakas voor gespecialiseerde machines gesynchroniseerd worden met de rijnsnelheid van de tractor.

MOTOR, TRANSMISSIE EN AFTAKAS

JX DRIJFT UW ACTIVITEITEN AAN.

MET VIJF MODELLEN TUSSEN 60 EN 95 PK IS ER ALTIJD WEL EEN JX DIE BIJ UW BEHOEFTE PAST, ONGEACHT HET VERMOGEN DAT UW BEDRIJF NODIG HEEFT. DE JX BIEDT EEN ONVERGELIJKBARE PRIJS-KWALITEITSVERHOUDING: HIJ IS ZUINIG, MAAR ZONDER AAN VERMOGEN EN DUURZAAMHEID IN TE BOETEN.

Groter uithoudingsvermogen. Dankzij een koppelreserve tot 50% kunnen JX-motoren pieken aan of trekken ze op de weg zware aanhangwagens bij een aanzienlijke snelheid zonder dat u voortdurend hoeft te schakelen. Daarnaast zorgen het lage brandstofverbruik en de grote brandstoftank van 118 liter ervoor dat u productief blijft en de werkdag niet moet onderbreken om bij te tanken.

Praktische technologie. De transmissie maakt gebruik van tandwielen met schuine vertanding, onder druk gesmeerde lagers en synchro's voor een eenvoudige, efficiënte en tegelijk stevige aandrijflijn. De versnellingen zijn gespreid voor een gelijkmatige snelheidsopbouw tussen de groepen en om volledig compatibel te zijn met activiteiten op het erf, het veld en de weg.

Grotere keuze. Voor gespecialiseerde toepassingen biedt de kruiptransmissie 8 extra voorwaartse versnellingen vanaf 250 meter per uur bij nominaal motortoerental. Tijdens het werk worden de versnellingen door een aparte hendel in- en uitgeschakeld zodat de JX de ideale tractor is om groenten te verplanten of om te oogsten.

Manoeuvreren met vertrouwen. Op het erf of in kleine ruimten zorgen de moeiteloze hydrostatische stuurinrichting en de omkeerinrichting voor veilig en efficiënt manoeuvreren. Dankzij identieke voor- en achterwaartse snelheden, hoeft de bestuurder enkel het koppelingspedaal in te drukken om de omkeerschakeling te bewegen en van rijrichting te veranderen.

Uitmuntende wendbaarheid. De omkeerinrichting is bijzonder nuttig als u bij toepassingen met een lader voortdurend voor- en achteruit rijdt. Wanneer uw JX over een voorlader uit het Case IH LRZ-ladergamma beschikt, zal hij uitstekend presteren bij het heffen en manipuleren van grote balen of andere materialen in bulk, zodat het moeilijkste werk minder zwaar wordt.

▼ De bedieningen zijn perfect geplaatst voor een gemakkelijke bediening.



◀ De motoren van JX zijn geschikt voor biodiesel en kunnen met 100% (B100) biodiesel werken.

▲ De aftakas levert efficiënt de volle kracht.

► **Grote capaciteit.** Met een achterhef die tot 3565 kg aankan en een aparte pomp voor het externe hydraulische circuit ontbreekt het de JX nooit aan kracht.

► **Eenvoudige hefbediening.** De hendels van de hef en de regelventielen worden intuïtief bediend.

► **Meerdere functies.** Met tot 4 dubbelwerkende regelventielen blijven complexe machines gemakkelijk te bedienen.

▼ **Voorladers.** De laders zijn eenvoudig aan- of af te koppelen en de bediening in de cabine is op een gebruiksvriendelijke plaats gemonteerd.



► **Wendbaarheid op het veld en op het erf.** Een indrukwekkende stuurhoek, pendelhoek en een korte wielbasis zorgen voor maximale wendbaarheid.

► **Onbelemmerd zicht.** Zowel bij tractoren met 2WD als met 4WD zijn er optioneel voorspatborden verkrijgbaar zodat de ruiten, ongeacht de weersomstandigheden, altijd helder blijven.

► **Banden opties.** De JX is verkrijgbaar met veel bandenopties, waaronder smalle banden voor karweien tussen plantenrijen of brede banden die minder druk uitoefenen op de grond.

► **Uitgerust voor transport.** Krachtige remmen met automatische 4WD-inschakeling (optie) op 40 km/u modellen en de optionele hydraulische aanhangwagenremmen zorgen dat transport aan hoge snelheid veilig verloopt.

HYDRAULIEK EN AANDRIJFLIJN

DE JX IS DE MOTOR ACHTER UW ACTIVITEITEN.

JX-TRACTOREN BESCHIKKEN OVER DE VEELZIJDIGHEID DIE UW BEDRIJF NODIG HEEFT: VAN HEFFEN EN TAKEN UITVOEREN MET DE HEFINRICHTING OF DE CASE IH LRZ-VOORLADER, TOT VERMOGEN OVERBRENGEN NAAR WERKTUIGEN DIE DOOR EEN AFTAKAS WORDEN AANGEDREVEN.

Krachtige hydrauliek. Een speciale hydraulische pomp stuurt de hef en de externe hydraulische functies aan, waardoor er tijdens het koppelen, laden en bedienen van een kipwagen snel kan worden gereageerd. Voor veeleisende toepassingen, bedienen van de hydraulische motoren of meervoudige hydraulische functies kan een debiet van 61 l/min worden voorzien.

Eenvoudige hefbediening. De robuuste driepuntshef achteraan kan werktuigen tot 3565 kg gemakkelijk opheffen. Naargelang de aard van uw werk kunnen de positieregeling en de trekkrachtregeling, of een combinatie van de twee, door aparte hendels worden ingesteld. Zodra ze ingesteld zijn, kan het optillen en neerlaten worden bediend met de vlot bereikbare schakelaar op het spatbord.

Efficiënte prestaties op het veld. Voor een betere tractie op het veld en meer veiligheid op steile hellingen is de vooras met vierwiel aandrijving de logische keuze. In gevaarlijke en gladde omstandigheden houdt het differentieel met beperkte slip u aan de slag. Voor minder veeleisende karweien is tweewiel aandrijving verkrijgbaar.

Veilig en snel wegtransport. De JX-tractoren zijn beschikbaar met 40 km/u voor snel wegtransport. De tractoren met vierwiel aandrijving hebben een krachtiger remsysteem zodat ze beter stoppen en bijdragen aan veiliger wegtransport.



▼ De vlot bereikbare op-/neerschakelaar vereenvoudigt werkzaamheden op de wendakker.



◀ Voor lichte toepassingen volstaat vaak de tweewiel aandrijving.

▶ In moeilijke omstandigheden zorgt de vierwiel aandrijving voor maximale tractie en veiligheid.



ONDERDELEN & SERVICE



MAX
00800 227344 00
00800 CASE IH 00

100% Support
100% Availability

Behoud de productiviteit van uw investering. Case IH en zijn toegewijd dealernetwerk bieden uitstekende ondersteuning wanneer u uw nieuwe tractor in ontvangst neemt en zolang hij in uw bezit is. In uw landbouwbedrijf kunt u rekenen op opgeleide deskundigen die u helpen om de productiviteit van uw investering te behouden.

Bescherm de waarde van uw investering. Achter ieder Case IH-product gaat een uitgebreide Europese logistieke organisatie schuil die de klok rond werkt en meer dan 700.000 verschillende reserveonderdelen voor oude en nieuwe producten opslaat. Door echte Case IH-onderdelen te kiezen, stelt u de veiligheid, waarde en prestaties van uw originele investering veilig.



MAX - de nieuwe service van Case IH.

Het hele jaar door staan wij 24 uur per dag voor u paraat. Spoedlevering: wanneer en waar nodig. U krijgt tijdens het seizoen de absolute voorrang, omdat uw oogst niet kan wachten.

Dit is een gratis nummer. Als u echter met een gsm vanuit België of Luxemburg telefoneert, kiest u **022006111** voor België en **03420808282** voor Luxemburg. Merk op dat telefoneren met een gsm niet gratis is, maar voor eigen rekening gebeurt. Voor informatie in verband met het prijstarief neemt u best vooraf contact op met uw provider.

DEALER



Een bekwame bedrijfsadviseur bij uw dealer.

Koopt u een afzonderlijk stuk of een nieuwe uitrusting? Houdt u een hele vloot up-to-date? Neem ongeacht de grootte van uw bedrijf contact op met uw plaatselijke Case IH-dealer, voor professioneel advies over financiering en zakelijke investeringen die een veilige garantie bieden voor de toekomst.

FINANCIERING



Uw plaatselijke Case IH-dealer kan met CNH Capital samenwerken om u oplossingen te bieden die het beste bij uw budget en doelstellingen passen. Bij CNH Capital begrijpen we dat geen twee landbouwbedrijven hetzelfde zijn. Daarom gaan we tot het uiterste om in de eerste plaats uw behoeften te begrijpen. Het is onze taak om uw bedrijf van binnen en buiten te kennen – uw doelstellingen, uw ideeën en uw unieke kijk op de toekomst. Zo kunnen we financiële oplossingen met diensten combineren die passen voor u.



SPECIFICATIES

	JX 60	JX 70	JX 80	JX 90	JX 95
MOTOR					
Aant. cilinders/capaciteit (cm ³) / soort	4 / 3200 / met turbo en intercooler			4 / 4500 / met turbo en intercooler	
Nominaal motorvermogen ECE R120 ¹⁾ @ 2500 tpm (kW/pk)	44 / 60	53 / 72	60 / 82	65 / 88	70 / 95
Max. koppel ECE R120 ¹⁾ @ motor tpm (kW/pk)	217 @ 1250	280 @ 1250	328 @ 1250	375 @ 1300	390 @ 1300
Koppelstijging OECD (%)	29	37	41	50	44
Inhoud brandstoftank - standaard / optioneel (liter)	90	90	90 / 118	90 / 118	90 / 118
TRANSMISSIE*					
Standaard	12 vooruit / 4 achteruit		12 vooruit / 12 achteruit met mechanische omkeerschakeling		
Optioneel	12 vooruit / 12 achteruit met mechanische omkeerschakeling		-	-	-
Optioneel met kruipversnelling	20 vooruit / 12 achteruit met mechanische omkeerschakeling				
RIJDEN en BESTUREN					
Vooras standaard / optioneel	2WD / 4WD met beperkt slijpdifferentieel				
4WD vooras standaard / optioneel	elektro-hydraulische inschakeling / -		elektro-hydraulische inschakeling / mechanische inschakeling		
Differentieelslot achter 2WD/4WD	mechanische vergrendeling				
Differentieelslot achter 4WD (optie)	elektro-hydraulische vergrendeling				
4WD optioneel	-	-	remschijven geïntegreerd in vooras		
Draaicirkel 2WD / 4WD	3800 / 4900	3800 / 4900	3900 / 5100	3900 / 5100	3900 / 5100
AFTAKAS					
Type	mechanische inschakeling				
Standaard aftakastoerentallen	540 / 540E / rijafhankelijk				
Optionele aftakastoerentallen	540 / rijafhankelijk of 540 / 1000 / rijafhankelijk				
HYDRAULIEK					
Max. pompdebiet - besturing / hef en externe functies	26,5 l/min / 45 l/min (optioneel 61 l/min)				
Regelventielen	max. 4 achteraan gemonteerd type Open Center				
Bediening hef	MHC (Mechanische hef)				
Capaciteit (kg)	3000	3000	3565	3565	3565
GEWICHTEN * en AFMETINGEN ²⁾					
Minimumgewicht ³⁾ / Toegelaten totaalgewicht ³⁾ (kg)	3440 / 5400	3440 / 5400	3620 / 5800	3730 / 5900	3780 / 6000
A - Max. lengte ³⁾ (mm)	4157	4157	4157	4244	4264
B - Min - Max spoorbreedte ³⁾ (mm)	1425 - 1925	1425 - 1925	1400 - 2000	1400 - 2000	1400 - 2000
C - Max hoogte ³⁾ over cabine (mm)	2577	2577	2627	2627	2652
Max hoogte over rolbeugelsysteem (mm)	2710	2710	2760	2760	2785
D - Wielbasis - 2WD / 4WD (mm)	2265 / 2225	2265 / 2225	2281 / 2225	2368 / 2312	2388 / 2332
STANDAARDBANDEN*					
Vooraan 2WD / 4WD	7.50-16 / 11.2 R24	7.50-16 / 11.2 R24	9.00-16 / 13.6 R24	9.00-16 / 13.6 R24	9.00-16 / 13.6 R24
Achteraan	16.9 R30	16.9 R30	16.9 R34	16.9 R34	18.4 R34

*Om te voldoen aan de wetgeving en het bestek in uw land

1) ECE R120 stemt overeen met ISO TR14396 2) met standaardbanden 3) 4WD cabine

LRZ LADERS	LRZ 95
Max. hefcapaciteit (kg)	2060
Max. hoogte (mm)	3740
Vermogenbereik (pk)	70-100

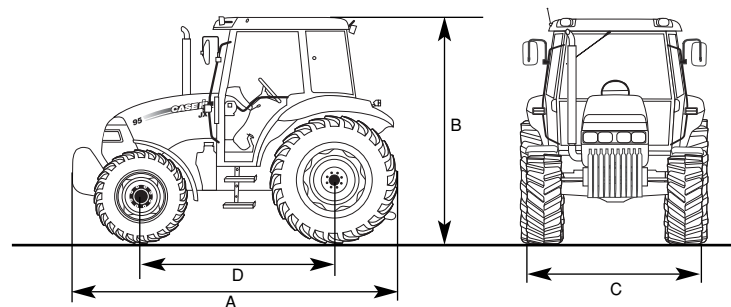



WWW.CASEIH.COM



VEILIGHEID EERST. Voor gebruik dient eerst de gebruiksaanwijzing zorgvuldig gelezen en begrepen te worden. Bovendien dient gecontroleerd te worden of alle functies op de juiste wijze functioneren.

Speciale aandacht wordt gevraagd voor de symbolen, opmerkingen en veiligheidsvoorzieningen die voor uw persoonlijke veiligheid werden aangebracht. Dit document werd voor internationale publicatie uitgegeven. De standaard- en optionele uitrusting, evenals de beschikbaarheid van individuele modellen kunnen per land verschillen. CASE IH behoudt zich het recht voor om te allen tijde en zonder voorafgaande informatie, wijzigingen aan het ontwerp en de technische uitrusting aan te brengen, zonder dat dit enige consequenties zal hebben, direct of indirect, ten aanzien van reeds verkochte modellen. Terwijl alles in het werk gesteld zal worden om de specificaties, beschrijvingen en illustraties van deze brochure op het moment van het ter perse gaan zo accuraat mogelijk te laten zijn, kunnen deze tevens zonder voorafgaande informatie aan wijzigingen onderhevig zijn. Illustraties kunnen de optionele uitrusting weergeven en niet altijd de standaardmodellen.

Case IH verkiest **AKCELA™** -smeermiddelen.

CNH Belgium NV, Leon Claeystraat 3A, B - 8210 Zedelgem - © 2011 Case IH - www.caseih.com - JX Serie-NL-BR - **Gratis telefoonnummer MAX Service 00800 2273 4400 (enkel vaste lijn)** - Gedrukt in Italië - 03/11 - TP01 - Cod. 9C0003/NLO